



ЧЕШКО ПРЕСОВАНО СТАКЛО У ОГЛЕДАЛУ





**Издавач**

Народни музеј Зрењанин  
Суботићева 1

**За издавача**

Синиша Оњин

**Аутор изложбе и каталога**

Дејан Воргић

**Стручни сарадник и аутор додатка текста ... У огледалу**

Биљана Димкић Крчмар

**Рецензент**

Биљана Црвенковић

**Фотографије**

Душан Маринковић, Дејан Воргић

**Графички дизајн и припрема за штампу**

Дејан Воргић, Душан Маринковић

**Лектура и коректура текста**

Бојана Петраш, Душка Коларов (... У огледалу)

**Преводи резимеа**

Милаи Фирст (чешки), Весна Бајић (енглески)

**Рестаурација и конзервација**

Јелена Гвозденац Мартинов, Тајана Петровић, Ана Костадиновић Немет

**Штампа**

DIGINET

**Тираж**

400



[кат. бр. 43]



[кат. бр. 84]



# ЧЕШКО ПРЕСОВАНО СТАКЛО У ОГЛЕДАЛУ

Међународна година стакла (2022)

60 година од прве изложбе о пресованом стаклу

50 година од прве изложбе посвећене чешком пресованом стаклу



[кат. бр. 4, 5]



Реализацију пројекта омогућило Министарство  
културе и информисања Републике Србије

**Зрењанин, 2022.**

## Садржај

|  |    |
|--|----|
| Пролог .....   | 5  |
| Почеци пресованог стакла у Бохемији и Моравској: 1830–1870. ....   | 6  |
| Време великих компанија и омасовљење производње: 1870–1918. ....   | 7  |
| Нове могућности пресованог стакла: 1918-1948. ....                 | 10 |
| Модерно чешко пресовано стакло: 1948–1989. ....                    | 12 |
| Чешко (пресовано) стакло у Србији и Југославији .....              | 16 |
| Утицај чешког пресованог стакла на продукцију у Србији .....       | 19 |
| Врсте и подтипови пресованог стакла на основу технике израде ..... | 20 |
| Обрада пресованих објеката након отискивања у калуп .....          | 21 |
| Накнадни декор предмета .....                                      | 22 |
| Попис дизајнера .....  | 23 |
| Цитирана литература .....  | 25 |
| Скраћенице .....   | 28 |
| Резиме на чешком и енглеском језику .....                          | 29 |
| Каталoшки подаци .....   | 46 |
| ... У огледалу .....   | 48 |



[кат. бр. 54]

## Пролог

Након Другог светског рата велика пажња посвећена је проучавању пресованог стакла. У Централној Европи истакнуту улогу у том смислу имао је Музеј примењених уметности у Прагу. Већ 1952. године у овој институцији организована је изложба која прати чешко савремено стваралаштво и индустријски дизајн под називом *Изложба унутрашње опреме радних места и домова*, где се у сегменту посвећеном стаклу бојаљиво јавља и пресовано покућствено стакло (Smrčková and Tikal and Raban et al. 1952).<sup>1</sup> Наредни значајан подухват десио се 1962. године, када је једна од највећих теоретичарки чешког дизајна – кустоскиња Алена Адлерова (чеш. Alena Adlerová: 1922–2011), организовала прву тематску изложбу посвећену пресованом стаклу. Ова музејска стручњакиња је поводом изложбе изнела значајан став о пресованом стаклу и о важној функцији коју оно има за социјалистичко друштво. Према њеном мишљењу пресовано стакло треба да одликује масовна производња и висок ниво дизајна, који треба да подигну ниво културе у исхрани, како изнутра у породичном дому, тако и у спољном свету где су доминирали ресторани, кантине и мензе. Стаклени предмет, без обзира на скупоћу израде, може бити племенит и уметнички вредан и моћан (Adlerová 2005).

Следећи подвиг Алене Адлере, у сарадњи са професором и теоретичарем естетике и примењене уметности Душаном Шинделарем (чеш. Dušan Šindelář: 1927), била је велика изложба под називом *Чешко пресовано стакло: III изложба индустријског дизајна*, која је одржана у Галерији Готвалдов у Брну 1972. године. Ова изложба вишеструког значаја, која је испратила историјску линију развоја чешког пресованог дизајна, али и савремена стремљења, до данас је остала непревазиђена. Она је постала темељ сваког наредног истраживања. Неопходно је истаћи да је на њој било изложено више од 400 предмета, што је својеврсни рекорд по броју изложених и систематично обрађених предмета (Adlerová and Šindelář 1972). Наредне године, организована је изложба *Пресовано стакло из Чехословачке* у Тврђави-музеју Гота (Немачка Демократска Република), која, иако базирана највећим делом на савремено стваралаштво, представља снажан искорак у презентацији чешког дизајна у иностранству (Adlerová 1973).

Током седамдесетих година, Алена Адлерова је приметила да је пресовано стакло већ прилично застарела техника, којом се могу извести само мале и релативно скупе серије предмета. Крајем осамдесетих година XX века долази до кризе производње пресованог стакла (Nový and Havlíčková and Polanecký 2021). Све се више јављају аутоматизовани системи који смањују цену производње и конкуришу чешком пресованом стаклу, које се и даље у већој мери заснива на ручном раду. Посебан проблем постаје и поновна недовољна заинтересованост дизајнера за овај вид изражавања (Newhall 2008). Потом следи и урушавање комунистичко-социјалистичког система и мирни распад Чехословачке 1992. године.

Поједине чешке стакларе специјализоване за производњу ручно пресованог стакла су након неуспешних приватизација заувек затвориле своја врата, као што је случај са стакларама Росице (1996), Херманова хут (2002) и Либоховице (2006). Са друге стране, стаклара Рудолфова хут је 1996. године потражила свој спас у производњи амбалажног стакла. Мање компаније које су преживеле крај XX века добрим делом функционишу захваљујући новим серијама старих дизајнерских решења, као што су наследник конзорцијума Јаблонецке стакларе (чеш. Jablonecké sklárny) компанија Десна (чеш. Desná) и мануфактура враћена реституцијом Франтишек Халама (чеш. František Halama).

Сви ови догађаји на прелому векова утицали су да нагло порасте позорност и заинтересованост стручњака, колекционара, антиквара и музејских радника широм Европе за чешко пресовано стакло. На интернету се јављају специјализовани колекционарски часописи, портали и форуми који убрзавају начин преношења информација. Колекционари и стручњаци за антиквитете издају публикације, док се музејски стручњаци пре свега окрећу студијским чланцима и организацији изложби често уз пратећи каталог. Током овог периода настало је више публикација значајних за свако будуће истраживање, као што су студије Маркуса Њухала (2008) и кустоса Петра Новија (2012, 2021) из Јаблонца.

---

<sup>1</sup> На изложби су била представљена дизајнерска решења компаније *Инвалд*, кроз различите сетове за компот и десерт (Дурит), предмет за стругање воћа, цедиљка, као и посуда од пресованог стакла коју је дизајнирала Марија Стахликова 1951/1952. године (Smrčková and Tikal and Raban et al. 1952).

На овом таласу настао је и пројекат *Чешко пресовано стакло у огледалу*, који се заснива на потрази за рефлексijом које је чешко пресовано стакло оставило на српско друштво. Поред презентације општег прегледа историје чешког пресованог стакла и начина његове производње, циљ овог пројекта је и да се током *Међународне године стакла* јавности приближе културна добра и предмети од пресованог стакла високе уметничко-дизајнерске праксе који се чувају у јавним и приватним колекцијама са територије Баната, Новог Сада и Београда. Пошто је 2022. година и годишњица од прве изложбе посвећене пресованом стаклу у Музеју декоративних уметности у Прагу (60 година), дат је и посебан осврт у едукативном смислу о изузетно значајном утицају ове врсте чешке производње стакла на домаћу производњу и истакнута међународна сарадња Чешке Републике и Србије на пољу стакларства и трговине.

У стручним круговима у нашој земљи се није посвећивала велика пажња пресованом стаклу. Углавном се пресовано стакло сагледавало као део производње стаклара без већег истраживања о самим изворима обликовања, техникама и без дубљих анализа. Оно је презентовано у оквиру изложби стакла и публикација посвећених стаклу уопште, али не као посебна истакнута категорија или тип. Овакве околности су свакако биле још један од разлога за настанак овог пројекта и публикације пред вама.

### Почеци пресованог стакла у Бохемији и Моравској: 1830–1870.

Примена калупа у производњи стакла присутна је још од античког доба (Pellatt 1849). Међутим, облици добијени дувањем стакла у калуп често нису остављали јасан и уједначен отисак. Ствари су се драстично промениле почетком XIX века са индустријализацијом стакларске производње. Примена механичких преса, којима се утискује стакло у унапред припремљене металне калупе, донела је праву револуцију у производњи стакла. Не само да је на овај начин убрзана производња, већ је стакло добијало сложеније и пластичније облике, које је ручним обликовањем било изузетно тешко извести. Осим што је овим поступком олакшан рад, смањени су и здравствени ризици којима су радници били изложени приликом дувања стакла. Пресовано стакло се као техника јавља средином двадесетих година XIX века у Америци, а почетком тридесетих се одомаћује у земљама западне Европе (Француска, Белгија, Велика Британија), док се у ограниченом обиму појављује и у Аустроугарској (Adlerová and Šindelář 1972). Стакларе са простора Аустроугарске нису благонаклоно гледале на појаву ове нове технике. Постојала је бојазан у Бохемији да ће због брже и јефтиније технике велики број брусача стакла остати без посла (Langhamer 2003).

Међу првим стакларама са подручја Хабзбуршког царства, које су експериментисале са производњом пресованог стакла, била је стаклара Нови свет из Харахова (чеш. Nový Svět, Harrachov), која је ову технику од 1833. године примењивала на производњи ситних предмета. Вероватно је овај први експеримент био уско повезан са пресовањем уз помоћ кљешта.<sup>2</sup> У почетку су произвођени сланици, посуде за шећер, привесци за лустере, да би након 1845. године стаклара унапредила производњу са пресовањем фигура у форми делфина и лабудова, који су коришћени као ноге на тацнама и свећњацима. Око 1855. године у производном програму се јављају тегови за папир са фигурама паса, купидона, фараона, али и тањира и чаше са ликовима аустријског цара Јозефа II (Adlerová and Šindelář 1972, Hetteš 1963). Колико је значајна била производња пресованог стакла у стаклари Харахов видимо и по нешто каснијем податку. Наиме, стаклара је на Светској изложби у Бечу 1873. године изложила фигуре животиња и друге пресоване објекте.<sup>3</sup>

Права производња пресованог стакла по угледу на француски модел и на високом нивоу почиње у стаклари Јохана Мејра (нем. Johann Meyr: 1775–1841) Адолфов код Вимперка у Бохемији 1836. године (Adlerová and Šindelář 1972). Јохан Мејр је већ исте године изложио своју колекцију пресованих предмета од стакла са рељефним украсима налик арабески на *Прашкој изложби чешких индустријских производа*, за коју је награђен и медаљом. У извештају Комисије за оцењивање изложбе наводи се да је Мејр увео производњу пресованог стакла

<sup>2</sup> О техници пресовања уз помоћ кљешта видети у поглављу каталога *Врсте и подтипови пресованог стакла на основу технике израде*.

<sup>3</sup> Фотографија под називом *Светска изложба 1873: Његовог височанства грофа Хараха, стаклара у Новом свету (Бохемија)*, на којој су видљиви предмети од пресованог стакла, чува се у Градском музеју Беча (инв. бр. 78080/89. Интернет база културних добара која се чувају у овом музеју доступна је преко портала: <https://sammlung.wienmuseum.at/> (приступљено 24.07.2022)



у Чешку и на тај начин је сустигао француски и амерички модел. Комисија закључује и да се од власника очекује да ће искористити специфичне могућности овог типа стакла како би комбиновао његову производњу са брушењем. На *Другој изложби аустријских индустријских производа* 1839. године, Јохан Мејр излаже од пресованог стакла свећњак од литијалин стакла и посуду за шећер, док је на Трећој аустријској изложби изложио пресоване предмете у *племенитим облицима*. Иако је ова компанија имала запажен резултат у производњи пресованог стакла оно по свему судећи није дугорочно произвођено и последњи пут се у производном програму помиње 1851. године, док се наследници Јохана Мејра окрећу другим типовима стакла (Adlerová and Šindelář 1972, Pazaurek 1923).

На нешто спорији развој пресованог стакла на подручју Бохемије и Моравске утицао је и низ објективних околности. Један од проблема који се у почетку јављао јесте и тај да је чешко стакло због тврдоће било мање погодно за пресовање него оно произведено у Енглеској и Француској. До 1850. године ову технику прихватају још и стакларе Нова хут (чеш. Nová Huť; престала са радом 1865) и Јоханестал Бенглер (чеш. Johannesthal Bengler), а након 1851. и Јириково Удоли (чеш. Jiřikovo Údolí), када постаје део компаније Карла Штолцла (нем. Carl Stölzle) (Amrling 1850, Adlerová and Šindelář 1972).

### **Време великих компанија и омасовљење производње: 1870–1918.**

Почетком седамдесетих година XIX века крупни капитал у виду конзорцијума стаклара допринеће омасовљењу производње пресованог стакла. Велика средства била су потребна за производњу калупа, прес-машина и друге опреме.<sup>4</sup> Поред конзорцијума Карла Штолцла, од 1873, уз помоћ прес-машина набављених у Америци, компанија Шрајбер и Нефен (нем. Schreiber & Neffen: осн. 1857) покреће интензивнију производњу квалитетног пресованог стакла (Neumann and Stopfer and Geiselberger 2017). Приликом презентације сопственог производног програма у оквиру Јужноаустријског трговачког друштва 1878. године, компанија је истицала да се пресовано стакло и раније производило у појединим бохемијским фабрикама, али је оно било несавршено, па је с њим било теже пословати. Унапређена производња у стакларама компаније Шрајбер и Нефен је нудила пресовано стакло одличне чистоће, сјаја и кристалне белине карактеристичне за бохемијско стакло, које је са друге стране савршено оштро отиснуто. Поред тога, истакнуто је да су ивице пехара, шољица и чаша за пиће полиране, а да су кригле пресоване заједно са дршком у калупу, што доприноси бољем квалитету, смањује лом и одвајање дршке. Оно што је такође било кључно јесте да производна цена није била велика, па је стога њихов продукт могао да парира увозном енглеском пресованом стаклу (Wochenschrift des Nieder-österreichischer Gewerbevereines 51/1878). Ова брзорастућа компанија је до 1881. године имала 10 стаклара и рафинерија, од чега пет у Моравској, једну у Бохемији, три у Угарској и једну у Немачком царству. Приликом оглашавања 1881. године, истицано је да је компанија Шрајбер и Нефен прва и највећа аустроугарска компанија за производњу пресованог стакла са близу 2100 артикала. Није познато у којој од стаклара је првобитно произведено пресовано стакло, али се зна да је оно од 1883. године након велике обнове и проширења стакларе произвођено у Рапотину (Велике Лосини) (Neumann and Stopfer and Geiselberger 2017). Компанија Шрајбер и Нефен 1896. године је учествовала и на Миленијумској изложби у Будимпешти. Том приликом је презентовано и пресовано стакло из стакларе Ледницке Ровне (осн. 1892) и то ливено од кристала и веома траженог крем-ружичастог стакла, које је посебно упечатљиво због својих деликатних нијанси боја (Ausstellungs-Zeitung des "Pester Lloyd" 75/1896).

Компанији Шрајбер и Нефен убрзо се придружује компанија Соломона Рајха (нем. Solomon Reich: осн. 1813), која уводи француски модел производње пресованог стакла уз помоћ машине за пресовање увезене из Енглеске 1874. године. Поред стандардног приступа самом производном циклусу видљиво је и угледање на дизајнерска решења француских стаклара (Бакара, Сент Луис). Године 1880, компанија С. Рајх је имала у свом саставу седам стаклара на подручју Моравске, стаклару у Аустрији, једну рафинерију стакла на подручју Бохемије. Производни програм од пресованог стакла је у том тренутку имао више од 1700 дизајнерских решења (Pavelka and Kralová and Geiselberger 2003). Исте године, у стаклари Маријанска хут (чеш. Mariánská huť) у Великим

---

<sup>4</sup> Израда калупа је од самих почетака била скупа. Средином XIX века калупи су израђивани од месинга, а касније, да би се смањила цена, ливени су од гвожђа. Чак и током XX века њихова производња је захтевала знатна средства. Примера ради, за један од предмета који је дизајнирао Франтишек Визнер, израда калупа 1961. године коштала је 50.000 круна, док се пак исти предмет продавао за свега 100 круна (Newhall 2008).



Festgeschenke  zu Weihnachten.

# Glas-Fabriken-Niederlage

## J. SCHREIBER & NEFFEN.

Ausgezeichnet mit dem höchsten Preise bei der Ersten Wiener Kochkunst-Ausstellung 1884.  
Ehren-Diplom für Wirthschafts-Artikel: [14113-2]

**HAUPT-NIEDERLAGE:**  
Wien, Alsergrund, Liechtensteinstr. 22-24.

**MUSTERLAGER:**  
Wien, Stadt, Tegetthoffstrasse 3.

**Reichste Auswahl**  
von allen  
Glas-Artikeln für das Haus  
und für den Luxus.

Trink- und Dessert-  
Geschirr aus Gussglas,  
als unzerbrechlich best.  
renommiert.  
Luster, Ampeln,  
Wein-, Bier-,  
Vlaque-Garnituren,  
Flacons, Bierkrügel  
mit Deckeln, Blumen-  
vasen, Festpocale,  
antike Gläser m. allen  
Sprüchen, Toilette-Gar-  
nituren u. s. w.



**Ausstattungen für Familien:**  
Praktische  
Trink- und Dessert-Glas-Service  
für jedes Bürgerhaus,  
complet für 6 Personen  
glatt  
fl. 10-15,  
geschliffen  
fl. 13-18,  
gravirt  
fl. 16-25,  
Monogram  
fl. 20-30.  
Preis-Courants gratis.  
Verpackung solid.

Auszeichnung bei den Weltausstellungen in Europa, America und Australien mit den ersten Preisen!

Kais. k. k.  Landesbefugte

# Glasfabriken - Niederlage von J. Schreiber & Neffen,

## WIEN,

Alsergrund, Liechtensteinstrasse Nr. 22 und 24.

Prag, Hrosvagplatz 27, 400.

Wien, Stadt, Tegetthoffstrasse 3.

Budapest, Waltznergasse 18.

Größtes Lager aller Artikel von Glas für den Haushalt, für Gast- u. Kaffeehäuser.  
Specialität: **Press- und Gussglas.**

Einzig anerkanntes Haus auf prima Press- und Gussglas-Fabrikation.

Krüge, Pocale, Becher, Weinkelche, Schnapsgläser,  
Teller, Schüsseln wegen grosser Haltbarkeit als

**Unzerbrechlich**

Dessert-Service, Meissner-Deffin, hell, decorirt, vergoldet.

## Zu Fest- u. Familien-Geschenken!

Tafel-Service, Luster, Ampeln, Blumenvasen, Trinkgarnituren mit altdeutschen  
Sprüchen, Phantasie-Sachen u. s. w.

Preise fix. Verkauf en gros et en detail. Verpackung bestes.



Teller mit hellem, vertieftem Blumen-Deffin.  
120 mm., 120 mm., 120 mm. u. 270 mm.  
Durchmesser.

No. 1812



Bierkrüge  $\frac{1}{2}$ ,  $\frac{3}{4}$ ,  $\frac{1}{2}$  Liter.



No. 1811

Wassergläser  $\frac{1}{2}$  Liter. Schüsseln mit hellem, vertieftem Blumen-Deffin. 125 mm.,  
120 mm., 120 mm. u. 270 mm. Durchmesser.



No. 1808



No. 1810

Becher  $\frac{1}{2}$ ,  $\frac{3}{4}$  Liter.



No. 1813

Beergläser  $\frac{1}{2}$  Liter.  
[14113-2]

Dazu ein ganzer und ein Viertelbogen Anzeigebrett.



Gegründet 1813. **S. Reich & Co.** Preise billigst. en gros u. en détail



Weisses und grünes  
**Hohlglas**  
Schleif-, Ecken-, Guss- und  
**Pressglas**  
Tafelglas, feine Service und Luxus-  
artikel.  
Alle Sorten Glaswaren zu  
**Beleuchtungszwecken**  
in der Centrale  
Wien, II., Czerningasse 3, 4, 5 u. 7  
und in den Niederlagen  
Wien, IV., Margarethenstrasse 24.  
Berlin, S. W. Alexandrinenstrasse 22  
Amsterdam, Gelder'sche Kadn 47.

Export nach allen Weltgegenden.

Internationale Reise-Zeitung, 10.11.1885: 2.

OPTACH

K. k. landespriv.  
**GLASFABRIKS-NIEDERLAGE**

**C. Stölzle's Söhne**

→ WIEN ←

Wieden, Freihaus, III. Hof.

Böhmisches  
**Krytall-, Press- und Gussglas**

für Haushaltung, Hôtels, Gast- und Kaffeehäuser, Apotheken,  
Chemiker, Drogeristen, Liqueur- und Parfümfabrikanten.



Alle  
**Glaswaren**  
für Telegraphie u. Elektricität,  
für Eisenbahn- und  
Schiffsbedarf, sowie für  
Beleuchtung mit Oel,  
Petroleum und Gas.

Fensterglas, weiss und in Farben.

SPECIALITÄT:

**Syphons, Selzogenes u. Gaseuseflaschen**  
mit Glaskugelschluss.

Kataloge franco. — Ueberseeische Verpackung.

Das Handels-Museum, 25.8.1887: II.

**Billigster Glaswaren-Einkauf!!!**

Die Niederlage der kais. kön. privil. Glasfabriken

**JOSEPH INWALD,**

WIEN,

I., Franzensring Nr. 22,

empfeht zu besuchenden  
**Weihnachts- und Neujahrs-**  
**Feiertagen**

die reichhaltigste Lager aller  
Glaswaren, Bier-, Wein-,  
Liquor- und Trinkservice

neuester Façons

für 1886

Haus- und Küchenbedarf

wie für

Soziet., Restaurants u.  
Kaffeehäuser - Einrichtungen

wird von feinsten bis soliden  
Körnen in

**Schleif-, Press- u.  
Gussglas**

bei Vergleichliche geboten.  
Verkaufspreise auf Verlangen  
gratis und franco.

**Billigster Glaswaren-Einkauf!!!**

Billigster Glaswaren-Einkauf!!!

Billigster Glaswaren-Einkauf!!!

Neue Freie Presse, 18.12.1884: 13.

**C. Stölzle's Söhne**

**Glas-Fabriks-Niederlagen.**

Wien, Wieden, Freihaus, Prag, Ferdinandsstrasse 26.  
Böhmisches, Kärntnerstrasse 22, Budapest, Károlyi-Strasse 22.



**GLASWAAREN**

Gasthaus-, Kaffeehaus-

Restaurantservice,

Service,

Luxus-Gegenstände

Tafelglas,

Guss- und Pressglas

in allen Größen,  
Schleif- und Gussglas

mit allen Sorten und Farben

Neuheits Welt-Blatt, 20.5.1883: sp.

Wieder-Lager  
Markt, Ungarstr.  
strasse Nr. 2. **J. SCHREIBER & NEFFEN,**  
Kaiser-Lager  
Bastard, Walfis-  
strasse Nr. 24.

Oesterr.-Ungar. Press- u. Gussglas-Fabrikation.  
Wien, Altesgrund, Viechtendorfschasse Nr. 20-22.



**Unzerbrechliche Krügel.**

Unsere Krügel sind aus dem besten Glas gefertigt und sind  
nicht nur gegen Stöße, sondern auch gegen Feuer und  
Hitze unzerbrechlich.

**Unser Pressglas genießt  
bereits den besten Ruf!**

Besteht Auswahl von allen Artikeln der Glasfabrikation für Tisch und Haushalt.  
Tafel-Service und Luxus-, Wein-, Bier- und Liqueursätze,  
in Guss- und Pressglas: Dessert-Service, Teller, Schüsseln, Zuckerramen,  
Auchter, Zuckerzangen.

**S. Reich & Cie.,**

k. k. landesbefugte Glas-Fabrikanten,

Figaro, 26.11.1881: sp.



Карловицама једна од пећи је преуређена само за производњу пресованог стакла. На *Аустроугарској изложби индустрије и пољопривреде* у Трсту 1882. године конзорцијум је између осталог представио и пресовано стакло у новим дизајнерским решењима која су изведена са *укусом* (Neuer Zeitgeist 14–15/1882). Компанија Соломона Рајха је убрзо схватила значај производње калупа и друге опреме за производњу пресованог стакла, па је покренула сопствену производњу истих (Langhamer 2003).

Поред компанија Шрајбер и Нефен и С. Рајх значајну улогу у даљем развоју пресованог стакла имала је компанија Јозефа Ридела (нем. Josef Riedel: осн. 1846) са седиштем у месту Долни Полубни. Иако је процес пресовања стакла забележен у овој компанији још 1849. године, до значајног унапређења производње доћи ће тек тридесетак година касније. Године 1879. члан компаније Вилхелм Ридел (нем. Wilhelm Riedel) унапређује и патентира технологију процеса пред-пресовања, коришћењем компримованог ваздуха за обликовање стакла у металним калупима (Nový and Havlíčková and Polanecký 2021). При компанији је 1883. године основана и ливница метала чији рад је уско повезан са производњом делова и монтажом елемената за шупље и пресо-дувано стакло.<sup>5</sup> Значајан капацитет у производњи пресованог стакла у последњим деценијама XIX века имала је и компанија Јозефа Инвалда (нем. Joseph Inwald: осн. 1862). Није познато када је тачно почела производња пресованог стакла, али је до значајног успона дошло након оснивања стакларе у месту Злихов код Прага 1878. године.<sup>6</sup> До 1884. оно је увелико већ било у производњи (Neue Freie Presse 7294/1884). Свакако да је постојао и низ других чешко-моравских компанија и стаклара које су производиле пресовано стакло, али је њихов утицај био на много нижем нивоу. Ту свакако спадају К. Кухинка и син (од 1881; нем. С. Kuchinka und Sohn), Адолф Рихтер (од 1895; нем. Adolf Richter), Јозеф Риндскопф (нем. Josef Rindskopf) и др. (Adlerová and Šindelář 1972).

Крајем века, када је продукција достигла велике размере, а пресовање стакла постало доступно већини стаклара, оно парадоксално запада у креативну и вредносну кризу. Почетком XX века пресовано стакло је често сматрано само јефтинијом заменом за брушено и осликано стакло (Nový 2012). У првим деценијама XX века отварају се стакларе чија главна преокупација и специјалност постаје производња пресованог стакла, као што су Рудолфова хут (осн. 1905), компаније Инвалд и Херманова хут (осн. 1906; пресовано стакло од 1910), компаније Штолцле (Adlerová and Šindelář 1972).

### **Нове могућности пресованог стакла: 1918–1948.**

Распад Аустроугарске државе оставио је трага на стакларску индустрију. Велике компаније које су биле значајни произвођачи пресованог стакла у претходном периоду су биле значајно уздрмане. Производња у њима је настављена, али у нешто мањем обиму неголи пре рата. Значајан пад промета био је и један од битних фактора што су стакларске компаније почеле да показују веће интересовање за естетски ниво пресованог стакла. Прва у низу била је компанија Јозефа Инвалда која након рата добија велики узлет захваљујући између осталог и ангажовању дизајнера Рудолфа Шротера (нем. Rudolf Schrötter).

Рудолф Шротер је првобитно радио од 1904. године у Рајнској стаклари (нем. Rheinische Glashütten) у Келн-Еренфелду, али 1912. године напушта Немачку и одлази у Бохемију (Аустроугарска), где добија посао у стаклари Рудолфова хут. У међуратном времену Рудолф Шротер постаје главни дизајнер у стаклари, а његова дизајнерска решења полако освајају свет. Са великом марљивошћу он током овог периода дизајнира више хиљада предмета различите намене. Овакав успех Шротеровог дизајнерског рада одразио се и на његова примања, тако да му је плата била 50.000 круна годишње, што је скоро пет пута више од најплаћенијег мајстора стакла у компанији Инвалд (Newhall 2008). У првој фази Шротеровог рада која траје до око 1930. године, осећа се утицај позне сецесије и историцизма који се рефлектују на серијама са псеудо-шлифним декором.<sup>7</sup> Најпознатија серија из овог периода је *Лорд*, коју је Шротер почео да дизајнира 1921. године [кат. бр. 30]. До 1930. године број сегмената у серији је порастао до невероватних 250 предмета различите намене са истом шемом дизајна (Notley

<sup>5</sup> О пресо-дуваном стаклу видети у поглављу каталога *Врсте и подтипови пресованог стакла на основу технике израде*.

<sup>6</sup> Оснивач компаније Јозеф Инвалд фон Валдтрој (1837–1906) је до 1895. године био одликован српским Орденом Таковског крста IV степена (Lešer 1897).

<sup>7</sup> Под псеудо-шлифним декором на пресованом стаклу сматрамо имитацију орнамената насталих брушењем.

1986). Оваква невероватна способност да један те исти дизајн примени на 250 различитих форми приказује нам рано Шротера као врло креативног дизајнера великих могућности. Од тридесетих година Рудолф Шротер је био у сталној потрази за новим формама и декорима, али увек поштујући традицију чешког стакла. Често је тражио узор у антици, али и у модерним токовима који су долазили из Француске (Лалик), Немачке (Баухаус), Холандије (Де Стијл). Комбинујући их, он је стварао свој лични јединствени израз. Од посебног значаја је и Шротерова способност да практично у исто време дизајнира једноставна функционалистичка решења, насупротив раскошном рељефном стаклу из колекције *Баролак* (енг. Barolac) (Воргић 2014).

Став појединих критичара из уметничких кругова да је пресовано стакло намењено само кафанама драстично ће бити промењен 1925. године, након успеха *пресованих уметничких објеката* Рене Лалика (франц. René Lalique: 1860–1945) на *Интернационалној изложби модерне, декоративне и индустријске уметности*. Он је први схватио да индустријска производња стакла мора имати културну мисију како би се уметност социјализовала и приближила нешто ширим масама (Hetteš 1948: 200). За тежњу ка индустријској уметности и техничкој репродуктивности, у исто време (након 1923), залагао се и Ласло Мохол-Нађ (мађ. László Moholy-Nagy: 1895–1946) након доласка у немачки Баухаус. Његов пријатељ и ученик, професор Вилхелм Вагенфелд (нем. Wilhelm Wagenfeld: 1900–1990) се од 1931. године са великим успехом бави дизајнирањем пресованог и другог стакла (Hannes 2014).

Поред компаније Инвалд у међуратном периоду се јавља читав низ компанија из региона Јаблонца и Железног Брода који схватају праве могућности пресованог стакла. Прва у низу компанија из овог региона која је реаговала на нова стремљења из Француске била је компанија Хајнриха Хофмана (нем. Heinrich Hoffmann: 1875–1939), која се фокусира на производњу квалитетног пресованог стакла. У том циљу су ангажовани водећи чешки дизајнери тог времена, као што су Адолф Бекерт (нем. Adolf Beckert), Франтишек Пазоурек (чеш. František Pazourek) и Александер Пфол (нем. Alexander Pfohl). Пресованом стаклу окреће се потом и компанија Курта Шлевогта (нем. Curt Schlevogt: 1869–1959) која је основана 1928. године као извозна трговина накита, перли и дугмади, а чији власник рођени Американац је био зет Хајнриха Хофмана. Ова компанија уз ангажовање бројних дизајнера из Чешке, Аустрије, Италије, Немачке и других земаља, представља први пут чувену колекцију *Ингрид* 1934. године на *Пролећном сајму* у Лајпцигу, а потом 1935. године и на Светској изложби у Бриселу.<sup>8</sup> Колекција је пресована у стаклари Јозефа Ридела у Полубунију, док је завршна обрада рађена у компанији Курта Шлевогта. Неопходно је истаћи да је ова компанија прва чешка фирма која је издавала трговачке каталогe са именима дизајнера који су дизајнирали поједине предмете (Nový and Havlíčková and Polanecký 2021).

Успех компанија Хајнриха Хофмана и Курта Шлевогта био је инспирација за бројне друге фабрике и компаније па се квалитетном пресованом стаклу током тридесетих година окрећу Вогел и Запе (чеш. Vogel & Zappe) из Јаблонца, Рудолф Хлоушек (чеш. Rudolf Hloušek) из Железног Брода, Франтишек Халама (чеш. František Halama) из Железног Брода и др. Значајне резултате у кратком року забележила је компанија Франтишека Халаме (осн. 1932), која поред награде на Светској изложби 1937. године осваја и награду на *Првој интернационалној занатској изложби* у Берлину 1938. године. Од 1936. године Франтишек Халама са успехом осваја тржишта Америке, Италије и Индије (Halama glass – History and tradition 2003).

Преломна година за чехословачко пресовано стакло била је 1937. и Светска изложба у Паризу. На овој изложби целокупна поставка чехословачког стакла добила је златну медаљу, док је свака учесница добила засебну медаљу. Међу учесницима који су излагали пресовано стакло истичу се компаније Ј. Инвалд, К. Шлевогт, Х. Хофман, Ј. Ридел, Ф. Халама и друге (Nový 2002). Ови догађаји имали су пресудну улогу у позиционирању пресованог стакла као посебног вида уметничког изражавања на простору Чехословачке, а прави израз добиће тек у времену које предстоји (Воргић 2014).

Након ослобођења Чехословачке у Другом светском рату, Рудолфу Шротеру, иако је био немачког порекла, није одузето држављанство Чехословачке, јер је био незамењива особа за стакларску индустрију и производњу пресованог стакла. Тада наступа један краткотрајан, али плодан дизајнерски рад Рудолфа Шротера

---

<sup>8</sup> Власник компаније Курт Шлевогт је серију *Ингрид* назвао по имену своје ћерке (Nový 2012).

за компанију Инвалд од свега пар година (1946–1948). Куриозитет је да се овај период поклапа са национализацијом компанија и стаклара, депортацијом немачких стакларских радника, реорганизацијом и централизацијом трговачких компанија стаклом и др. (Воргић 2014).<sup>9</sup>



### Модерно чешко пресовано стакло:

1948–1989.

Уопштено гледано, после Другог светског рата стакларска продукција у Чехословачкој нашла се на великој прекретници. Према речима Карела Пероутке (чеш. Karel Peroutka), тадашњег директора компаније Инвалд и организатора развоја пресованог стакла у Чехословачкој, почетком педесетих година XX века постојала је потпуна равнодушност дизајнера према пресованом стаклу, а производња је углавном базирана на предратном дизајну. Због тога је овај директор формирао партнерство са Високом школом примењене уметности из Прага и то посебно са атељеима професора Јозефа Каплицког (чеш. Josef Kaplický) и Карла Штипла (чеш. Karel Štipl) (Nový 2004). Ово партнерство је брзо дало добре резултате.

Године 1955. у Теплицама основан је *Техничко-уметнички центар за пресовано стакло* (чеш. Technicko-výtvarného středisko lisované sklo), у коме је Рудолф Шротер био запослен као сениор дизајнер (Newhall 2008). Поред њега у Центру нашли су се тек свршени дипломци Вацлав Хануш (чеш. Václav Hanuš) и Јири Зејмон (чеш. Jiří Zejmon), као и помоћни цртач Фишер (Hlaveš 2007). Овај дизајн центар радио је за стаклару Рудолфова хут, али и друге чија је производња била базирана на пресованом стаклу. Постоји мишљење да је Центар основан како би се наставио Шротеров рад, јер је он тада имао већ 68 година (Newhall 2008). Пензионисање Рудолфа Шротера дозвољено је тек интервенцијом са врха 1958. године. Непосредно након повлачења он је још неко време помагао директору стакларе Рудолфова хут са повременим дизајнерским решењима, да би се, према наводима Вацлава Хануша, вероватно вратио у родну Немачку (Newhall 2008, Hlaveš 2007). Рудолф Шротер је са невероватном посвећеношћу и еланом, без академског образовања, својим деловањем обележио цео XX век чехословачког пресованог стакла. Свој рад почео је у духу сецесије, наставио у маниру ар декоа и функционализма, да би након Другог светског рата био у потрази за новим модернијим изразима. Примера ради, његову вазу са сочивима из 1955. године, британски стручњак за антиквитете – Марк Хил (енг. Mark Hill) (2008: 17), оценио је не само као крајње модерну, већ у ствари модернистичку.

<sup>9</sup> Стакларска индустрија након Другог светског рата је овим потезима потпуно руинирана. Немачки стакларски радници, који су пре рата чинили 50% производне снаге, морали су напустити Чехословачку услед „Беншовог декрета“ (Jansová 2010, Newhall 2008).



Центар је функционисао потпуно независно (до 1958. године) од прилично критиковане организације Културни центар за кућу и моду, што се свакако одразило на слободу изражавања дизајнера (Newhall 2008). У Центар је први дошао Вацлав Хануш, који је ту боравио током 1955–1956, да би ускоро дошао и његов друг из клупе Јири Зејмон, који у њему ради четири године (1956–1960) (Hofmeisterova 1963). Центар је одржавао контакте и са другим младим уметницима и студентима, који су ангажовани на дизајнирању, као што су Јитка Форејтова (чеш. Jitka Forejtová), Јозеф Соукуп (чеш. Jozef Soukup), Франтишек Земек (чеш. František Zemek), Милош Филип (чеш. Miloš Filip), Едвин Дауни (енг. Edwin Downy) и други. Након одласка Шротера и његових млађих колега Центар је скоро престао да постоји, а рад се ограничио само на сарадњу са младим дизајнерима ван њега (ibid.). Тек од 1961. године у њему се окупља нова генерација дизајнера која наставља рад. Тада долазе Рудолф Јурникл (чеш. Rudolf Jurnikl), Франтишек Визнер (чеш. František Vízner), Владислав Урбан (чеш. Vladislav Urban) и Ладена Визнерова (чеш. Laděna Víznerová), техничарка која повремено дизајнира (Newhall 2008). Наредних десет година ово четворо дизајнера биће окосница свих модерних стремљења која ће струјати чешким пресованим стаклом. Центар временом напушта Визнер (1967) и Визнерова, а нешто касније из њега је избачен Владислав Урбан (1971). Преосталом Рудолфу Јурниклу се 1969. године придружује млади и перспективни Павел Панек (чеш. Pavel Pánek), који ће касније постати главни дизајнер стакларе Рудолфова хут (Adlerová 1983a).

Реорганизација стаклара које су производиле пресовано стакло почела је још 1951. године стварањем конзорцијума *Јаблонецке стакларе* са седиштем у Десни, који је спојио различите произвођаче из региона Јаблонеца. Овај конзорцијум је 1972. реорганизован и пререгистрован под називом *Јаблонецке стакларе – Десна*, а 1978. године му се придружује и *Јаблонецка бижутерија* (30 Jahre Glashütten Jablonecké sklárny in Desná 1982). Са друге стране, 1958. године је створен конзорцијум *III – амбалажно и пресовано стакло* (чеш. VNH Obalové a lisované sklo) са седиштем у Теплицама у коме су се нашле стакларе специјализоване за производњу пресованог стакла - Либоховице, Херманова и Рудолфова хут. Овој основној компанији је придружена индустрија равног стакла и стаклара Росице 1965. године. Нова компанија је добила назив *Стакло Унија* (чеш. Sklo Union) (Newhall 2008).

Било је дизајнера који нису били директно повезани са *Техничко-уметничким центром за пресовано стакло* већ су свој рад везали за поједине стакларе. Примера ради, Вацлав Хануш је након одласка из Центра 1960. године постао главни дизајнер компаније *Јаблонецке стакларе*, Франтишек Печењи (чеш. František Pečený) је био главни дизајнер стакларе Херманова хут (1947–1977), а Јири Брабец (чеш. Jiří Brabec) стакларе Росице (1965–1992/1994). Чест је био случај и да поједини дизајнери раде за друге компаније, али повременим дизајнерским решењима су и те како доприносили развоју модерног чешког пресованог стакла. Ту пре свега мислимо на Јирија Зејмона који је радио за компанију *Стаклоизвоз* (енг. Glassexport) или пак Адолфа Матуру (чеш. Adolf Matura), који је од 1959. године радио као дизајнер у *Заводу за културу становања и одевања* у Прагу (чеш. Ústav bytové a oděvní kultury - ÚBOK) (Newhall 2008). На простору Чехословачке постојала је још читава плејада дизајнера која се, било у својству слободних уметника или неком другом, бавила дизајнирањем пресованог стакла и управо овакав масован одзив уметника и дизајнера, уз квалитет произведених предмета и подршку државних институција, стављају модерно чешко пресовано стакло у сам светски врх овог типа стакла.

Посматрајући развој модерног чешког пресованог стакла након Другог светског рата увиђа се више естетских праваца развоја. Први правац је подражавао друге типове стакла, као што је брушено стакло у маниру позног ар декоа [кат. бр. 77, 93, 97, 99, 100, 102] или ређе предмете који су изведени ручним обликовањем стакла у топлом стању [кат. бр. 89]. Други правац се ослањао на позни функционализам [кат. бр. 78, 101] и тежи ка чистој и јасној форми без орнаментике [кат. бр. 85, 91].<sup>10</sup> Трећи и најкомплекснији тежио је скулптуралној апстракцији и може се поделити на две подгрупе. Прва подгрупа има геометријску концепцију, где се форма или декор понавља у ритмичком низу, док другу групу чине дизајнерска решења са неправилном структуром, обликом или декорацијом. Четврти правац је користио оптичка својства стакла и могао се наћи у комбинацији са другим правцима [кат. бр. 84]. Пети правац се јавља у последњој фази развоја и тежи постмодерним тенденцијама које нуде редефинисани приступ дизајнерским решењима из прошлости [кат. бр. 82]. Истраживање је показало да су се дизајнери најчешће угледали на историцистичка дизајнерска решења за предмете од пресованог стакла из последњих деценија XIX века и првих деценија XX века (ар деко).<sup>11</sup>

<sup>10</sup> Функционализам је имао снажног одјека на подручју Чехословачке и видљив је у радовима дизајнера Рудолфа Шротера, Ладислава Сутнара и Лудвике Смрчкове, стакларе Мозер, а значајно је присутан и у чешкој архитектури (Adlerová 1981, Newhall 2008).

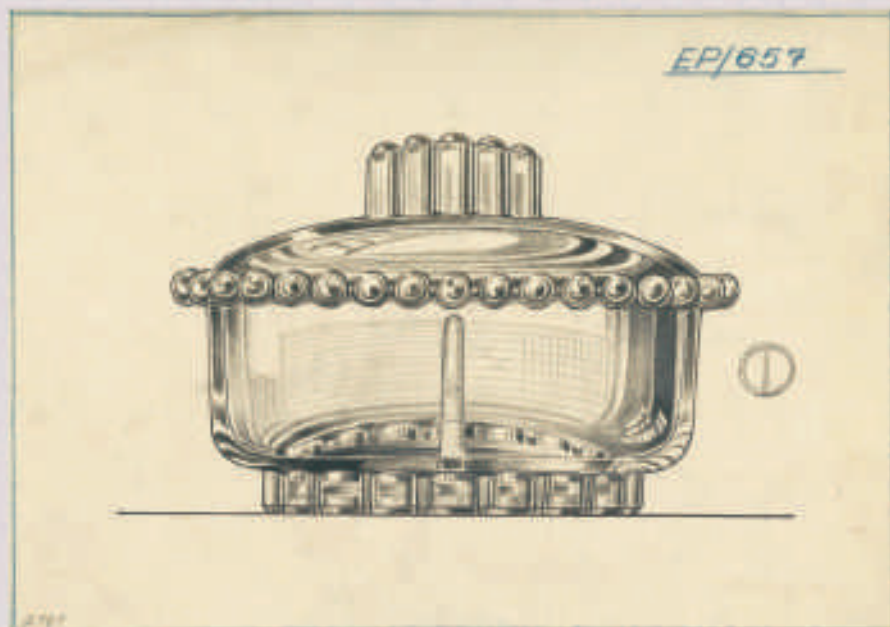

НАЦРТ (за дозу из серије Буле)  
 диз. Рудолф Шротер,  
 комп. Ј. Инвалд,  
 (нереализован дизајн),  
 Око 1935.  
 Вл. Регионални музеј у  
 Теплицама (ЧР)

(чеш. Regionální muzeum v Teplicích;  
 Č. inv.: SD2531; Č. příř.: 718/1996)

## НАЦРТИ

НАЦРТ (за статуету, постоље,  
 држач и чинију)  
 диз. Рудолф Шротер,  
 комп. Ј. Инвалд,  
 (бр. 11231, 11932, 12865),  
 1935–1950.  
 Вл. Регионални музеј у  
 Теплицама (ЧР)

(чеш. Regionální muzeum v Teplicích;  
 Č. inv.: SD2532; Č. příř.: 718/1996)

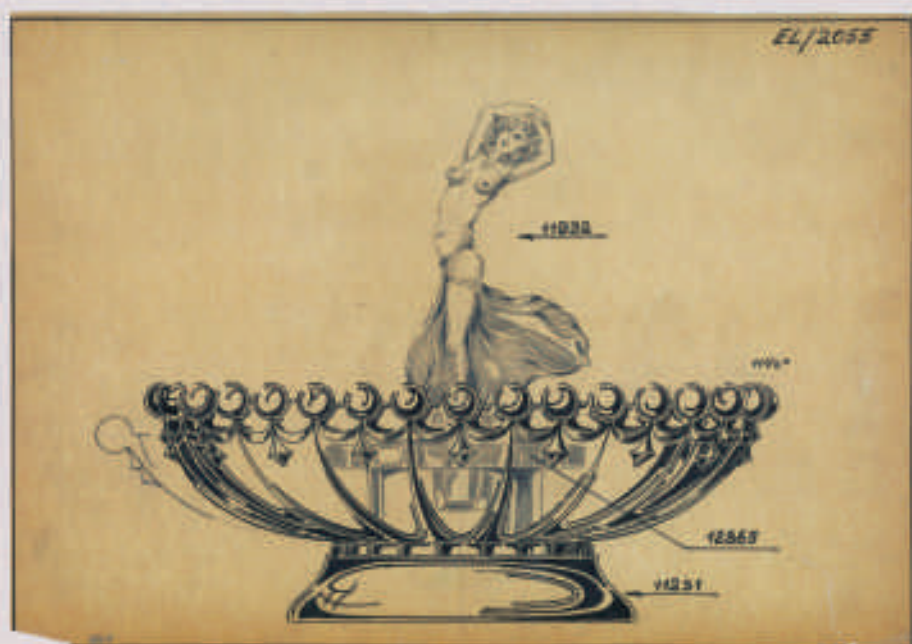

НАЦРТ (сет за кремове из  
 серије Лорд)  
 диз. Рудолф Шротер,  
 комп. Ј. Инвалд,  
 (бр. 12626–12628?), 1940–1948.  
 Вл. Регионални музеј у  
 Теплицама (ЧР)

(чеш. Regionální muzeum v Teplicích;  
 Č. inv.: SD2086; Č. příř.: 718/1996)

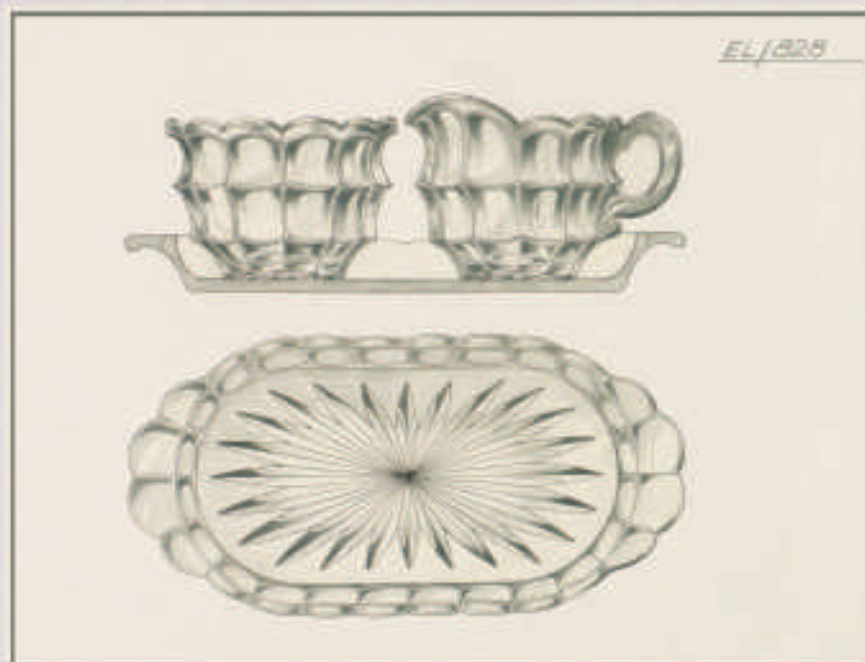



НАЦРТ (за вазу са лалама из серије Баролак)  
 диза. Рудолф Шротер,  
 комп. Ј. Инвалд (бр. 11282), око 1935,  
 Вл. Регионални музеј у Теплицама (ЧР)

(чеш. Regionální muzeum v Teplicích;  
 Č. příř. 718/1996)

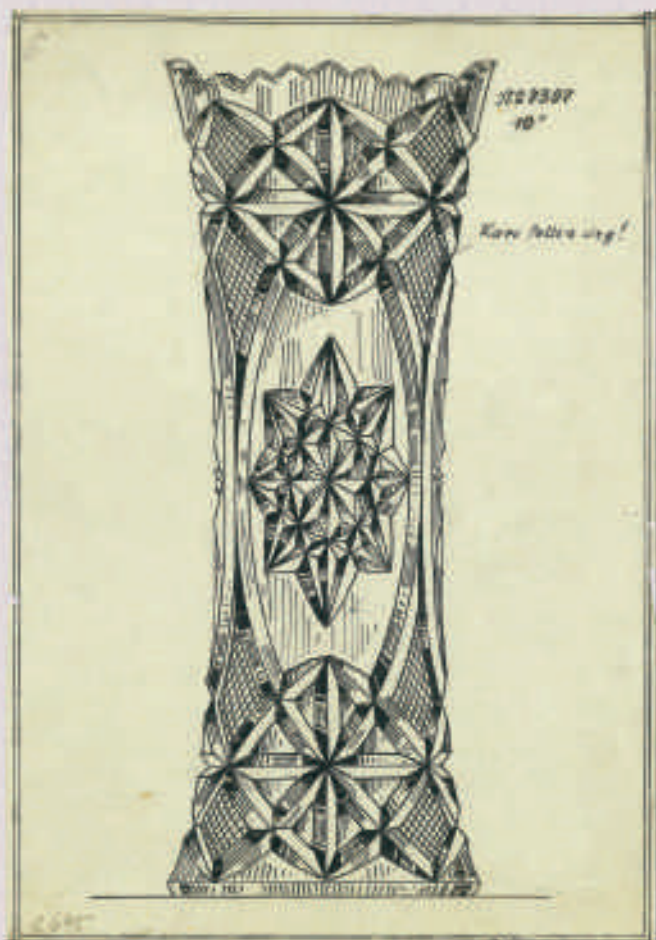

НАЦРТ (за вазу из серије Пикадили)  
 диза. Рудолф Шротер,  
 комп. Ј. Инвалд (бр. 7397), око 1920,  
 Вл. Регионални музеј у Теплицама (ЧР)

(чеш. Regionální muzeum v Teplicích;  
 Č. inv. 5D2534; Č. příř. 718/1996)

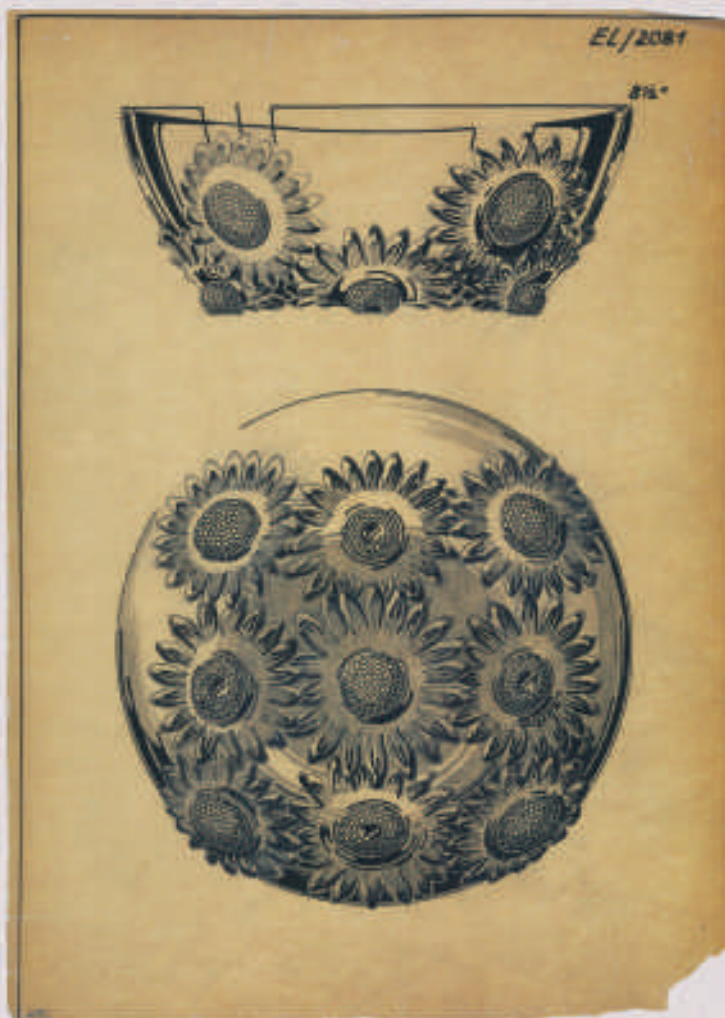

НАЦРТ (за чинију са тратинчицама  
 из серије Баролак)  
 диза. Рудолф Шротер, комп. Ј. Инвалд  
 (нереализован дизајн), 1935–1950,  
 Вл. Регионални музеј у Теплицама (ЧР)

(чеш. Regionální muzeum v Teplicích;  
 Č. inv. 5D2537; Č. příř. 718/1996)



Стварањем новог капиталистичког друштва у последњој деценији XX века долази скоро до потпуног краха производње ручно пресованог стакла у Чешкој. Сви они постулати о значају пресованог стакла за социјалистичко друштво, које је Алена Адлерова изнела у првој изложби (1962) о овом типу стакла, у новим друштвеним околностима као да падају у воду. Нема више ни масовне производње, ни високог нивоа дизајна, који су требали да подигну ниво у култури обедовања и конзумацији хране, како изнутра у породичном дому, тако и у спољном свету где су доминирали ресторани и кантине. Пут који је, према мишљењу Алене Адлерове (1972: 6), Рудолф Шротер отворио чешком модерном пресованом стаклу данас делује да је скоро у потпуности затворен.

## Чешко (пресовано) стакло у Србији и Југославији

Употреба стакла у Кнежевини Србији поприма шире размере са растом увоза тек након 1830. године. Београдски и страни трговци увозе посебно цењено чешко стакло преко Аустрије (Дреџун 1970). Услед недовољно сачуваних и детаљних историјских архивских извора, не можемо са сигурношћу рећи када је чешко пресовано стакло стигло и Кнежевину, али је оно свакако са развојем грађанске културе брзо нашло своје место у домовима. Постоји више сачуваних примерака који се чувају у јавним збиркама који упућују на то да је још у раном периоду развоја пресованог стакла оно било присутно на овим просторима. Тако се, на пример, у Музеју града Београда чува тањир (инв. бр. УПЕ 12) [кат. бр. 1] из продукције чешке стакларе Адолфов у власништву Јохана Мејра из времена 1835–1845, а у Музеју примењене уметности тањир (инв. бр. 2285) рађен по француском узору након 1851. године у стаклари Јириково Удоли компаније Карла Штолцла.

Након српско-турских ратова 1876–1878. Србија добија територијално проширење и формалну независност. Године 1881. потписује се трговински уговор између Србије и Аустроугарске који отвара врата различитим чешким продукцијама међу којима је и пресовано стакло. Том приликом су дефинисане царине на увоз свих типова стакла. Царина на пресовано стакло је износила 12 динара на стотину килограма и била је идентична резаном (брушеном), осликаном, позлаћеном и другим типовима декоративног стакла (Уговори и конвенције 1887). Из овог времена потичу и први огласи који третирају пресовано стакло као посебну продајну категорију. Тако, на пример, београдска Лончарска трговина Браће Карапешиха продаје *велики избор посуђа од пресованог и ливеног стакла и то разне врсте чаша – пивских, за воду и вино, разне врсте тацле, тањира и чинија, разне врсте и величине шафоља за слатко, компотјера и епажера* (Српска независност 138/1882).

Године 1884. у Краљевину Србију је увезено 577.388 килограма стакла у посуђу, од чега је чак 541.103 килограма импортовано из Аустроугарске, што чини 93,7% комплетног увоза. Ова ситуација ће у годинама касније бити још драстичнија, па тако имамо пример да је 1887. године стакло из Аустроугарске чинило 99,9% комплетно увезеног стакла, док је само 0,1% потицао из других земаља (Државопис Србије 1889). Године 1886, највећи удео стакла импортован је из три аустроугарска региона – Угарске (која је тада обухватала и Словачку), Чешке и Хрватске (Винтер 1888). Водећи произвођачи пресованог стакла у Аустроугарској су отварали агентуре и представништва у тадашњој престоници. Тако је компанија Карл Штолцле и синови имала агентуру већ 1885. године, док је 1912. забележено да компанија Шрајбер и Нефен има своје представништво у Београду (Oesterreichische Monatsschrift für den Orient 3/1885, Geiselberger, Lukacová and Kasarová 2010).

Доминација аустроугарског стакла и његову употреба на простору уже Србије, није се пуно разликовала од распрострањености истог на простору Јужне Угарске и делова Војводине и Баната који ће након Првог светског рата ући у састав Србије и Краљевине Срба, Хрвата и Словенаца.

Након Првог светског рата увоз чехословачког стакла у Југославију је био на високом нивоу, да би до 1924. године он постигао свој апсолутни максимум у међуратном периоду. Међутим, од 1930. године долази до значајног и константног пада импорта, што видимо и по подацима да је вредност увезеног стакла 1930. године са 31,5 милиона опала 1934. на 8,6 милиона динара. Смањило се чак и удео чешког стакла у односу на целокупни увоз. Па је тако 1930. године од комплетно увезеног стакла 59% било из Чехословачке, док је 1934. овај проценат пао на 40,6. Разлози за нешто слабији увоз током тридесетих су вишеструки. Најзначајнији је свакако да је домаћа

<sup>11</sup> Естетику чешког пресованог стакла и правце његовог развоја опширно је анализирао чешки теоретичар Душан Шинделар (1974) у својој студији *Естетика стварања стакла*.

индустрија стакла стварањем конзорцијума Сједињене творнице стакла постала све конкурентнија увозном стаклу, мада не треба искључити могућност да је на овај тренд утицала и Светска економска криза. Међутим, потреба за луксузнијим производима чешких стаклара је и даље била на високом нивоу (Balaban 2016). Доказ за ово јесте и податак да се међу више стотина пословних партнера компаније Курта Шлевогта из друге половине тридесетих година налазе и добављачи из Југославије (Nový 2012).

Током друге половине тридесетих година доћи ће до значајне популаризације чешког стакла кроз низ изложбених активности. Покретачи ових догађаја била су приватна лица и удружења, као што је случај са *Изложбом модерног чешког стакла*, коју је организовало Удружење чехословачких жена у Београду, 27–29. јануара 1936. године у клупским просторијама Чехословачког дома у Гарашаниновој улици (Време 5038/1936).

Наредне године, Министарство трговине Југославије и Чехословачко-југословенска привредна комора организовали су велику индустријску изложбу у Чехословачком државном павиљону на Београдском сајму. Стакларска индустрија је представила на изложби робу масовне производње и јединствена уметничка дела. Учесници су били Прва чешка стаклара у Кијову, компанија Халама, Железно-бродска стакларска школа и Клиптова фабрика из Железног Брода.<sup>12</sup> Компанија Халама је од пресованог и брушеног *племенитог* стакла изложила украсне фигуре за витрине, вазе и друге израђевине, док је Клиптова фабрика изложила вештачки брушено стакло (прим. аут. вероватно пресовано), обично стакло, вазе, дезертне и тоалетне сервисе и стаклену бижутерију. Према речима тадашњих савременика пред боксом компаније Халама била је велика навала и интересовање посетилаца, и то посебно женског света. Халама је, како истичу, за своје производе већ добила међународно признање (Правда 11820/1937). Године 1938, организатори су у истом простору поновили још једном велику чехословачку индустријску изложбу, а међу излагачима су се опет нашле реномиране чешке компаније. Присутне су биле: радионица Јана Смоле из Каменицки Шенова са брушеним кристалним стаклом, фабрика Мозер из Прага – Карлових Вари са кристалним луксузним асталским стаклом, компанија Ст(анислава) Халаме из Железног Брода и фабрика К. Клипта са седиштем у Прагу, које су нудиле различито стакло и бижутерију (Правда 12179/1938). Непосредно након овог догађаја 1. октобра, уследила је анексија судетске области од стране Немачке државе, што ће у периоду који следи драстично променити опште друштвене околности.

Наредни пут када се чешка стакларска индустрија посредством Министарства трговине и индустрије из Прага представила београдској јавности било је 1940. године, у оквиру *Четвртог јесењег међународног сајма*. Тада је Чешко-моравски протекторат имао 19 излагача, међу којима су биле стакларе и рафинерије стакла. Нажалост, не знамо имена излагача, а оновремена штампа је забележила да се међу одличним чешким производима истиче *кристално стакло са уметничким стакленим фигурама и бижутерија* (Београдске општинске новине 9/1940). Услед околности око почетка Другог светског рата које су отежавале производњу и пласман производа, присутност чешког пресованог стакла у Србији ће бити драстично смањена.

Производи чехословачке индустрије стакла традиционално су имали добру позицију и проходност на простору некадашње Југославије, што је даље промовисано у периоду између два рата, као и у послератном периоду кроз развој међусобних економских односа двеју земаља (Gilik, J. 1972). Колико су односи били добри показује и податак да је у току 1948. године 1,8% од комплетно произведеног стакла у Чехословачкој извезено у Југославију (Geiselberger 2012). У то време, добра сарадња одвијала се и у стакларској индустрији, али овај период није дуго трајао. Резолуција Информбироа 1948. године стопирала је сваки даљи заједнички рад. Као последица овог догађаја јавља се специфичан вид емиграције из Југославије у Чехословачку, а дотадашњи југословенски званичници и дипломате у Чешкој су принуђени да траже нови посао и ангажман. Тако је, на пример, услед ових околности, бивши дипломата амбасаде Југославије, Реља Васовић 1948. године нашао добро плаћен посао код највећег и тек основаног извозника чешког стакла, трговачкој компанији Стаклоизвоз (Pelikán 2003).

Почетком педесетих година ситуација се полако стабилизује. Године 1952. основана је југословенска компанија Кристал-Импорт са седиштем у Београду, која добрим делом на себе преузима увоз чехословачког стакла. Она сарађује са низом партнерских организација, од којих је најзначајнија свакако Стаклоизвоз, која

---

<sup>12</sup> Прва чешка стаклара у Кијову је пре 1919. године била део конзорцијума С. Рајх. Производња стакларе је била оријентисана ка амбалажном, грађевинском и специјалном стаклу (Geiselberger 2008).

југословенско и српско тржиште снабдева широким асортиманом стакла за домаћинство, кристалног и пресованог стакла, али и других типова као што је амбалажно и грађевинско стакло. Кристал-Импорт временом шири број продајних места и дистрибутивну мрежу не само у Београду, већ и у другим југословенским градовима, попут Скопља, Новог Сада итд. (Šimerdová 1972).

Сарадња између Југославије и Чехословачке у домену стакларства се одвијала на вишеструком нивоу. Тако је, на пример, чешки дизајнер пресованог стакла Рудолф Јурникл учествовао на *Бијеналу индустријског дизајна* у Љубљани 1966. године. Том приликом је представио своју колекцију пресованог стакла за коју је и награђен (Adlerová 1983b).<sup>13</sup> Са друге стране, југословенска грађевинска ефективна учествује врло живо и активно у подизању капацитета чешких фабрика стакла, што можемо видети на примеру да 1969. године ради на изградњи новог погона компаније *Стакло Унија* у Теплицама, који ће као што знамо производити управо пресовано стакло (Pelikán i Vojtěchovský 2019).

Током шездесетих година, увоз чешког стакла је у наглом порасту и у периоду од 1960. до 1970. године порастао је чак шест пута. Чешки извозник *Стаклоизвоз* шири мрежу коопераната и потписује уговоре о сарадњи са неколико десетина значајних југословенских увозних, велепродајних и предузећа широке потрошње. На југословенском тржишту многе значајне компаније из водећих стакларских земаља, углавном из Италије и СР Немачке, бориле су се за интерес широких кругова потрошача. Чехословачка је до краја шездесетих година заузела високу трећу позицију на југословенском тржишту, коју са правом заслужује као једна од најразвијенијих стакларских земаља. Године 1970. чешко стакло је чинило 13% укупно увезеног стакла у Југославију (Gilik 1972).

Посебно је био повећан увоз стакла за покућство. Док је 1960. године импорт чинио мање од 1% укупно увезеног чешког стакла, до 1971. године тај број је порастао на 52,6%. Испоручено ручно рађено стакло за домаћинство, у којем се огледа мајсторство стаклара, њихов вековни осећај за племените облике, беспрекорна функционалност производа, креативне могућности висококвалитетних сировина и употреба, најбоље приказује широку лепезу декоративних техника. Приликом увоза покућственог стакла у великим количинама су испоручивани и новодизајнирани предмети од пресованог стакла (Gilik 1972). Податак да су нова (модерна) дизајнерска решења од пресованог стакла била популарна свакако говори о укусу наручилаца и конзумента, што ставља Југославију у ранг земаља у којима су они били посебно цењени, као што су Италија и скандинавске државе (Nový and Navlíčková and Polanecký 2021).

Током седамдесетих и осамдесетих година XX века највећи увозник чешког стакла на подручју Србије, али и шире, био је Генерал Експорт – Генекс (енг. Genex), који је између осталог до краја седамдесетих година интегрисао и Кристал-Импорт. Ова компанија је имала посебну дирекцију Кристал – спољна трговина, велепродаја и малопродаја која се бавила увозом стакла за домаћинство, угоститељство, декорацију ентеријера, али и бижутерије преко Јаблонекса (енг. Jablonex) за потребе малопродаје и текстилне индустрије (Атекс, Бетекс и др.). Поред Генекса, чешко стакло су увозиле и нешто мање компаније, као што су Центропром, Робне куће – Београд, Југославија Комерц и др.<sup>14</sup> На терену се данас ређе проналазе примерци од чехословачког пресованог оловног кристала из тог периода, што је вероватно последица доминације домаћег зајечарског кристала који је ниском ценом, али не увек и дизајном, успевао да парира чешком пандану.<sup>15</sup> Године 1987. Чехословачка је била седми извозник у свету у категорији помоћног, покућственог и декоративног стакла. Највеће количине су те године извезене у Совјетски Савез, потом у Савезну Републику Немачку, док се Југославија налазила на 12. месту (Housa 1988). Процењује се да је отприлике 10% комплетног извоза чехословачког стакла чинило пресовано стакло (Nový and Navlíčková and Polanecký 2021). Оваква ситуација се неће мењати све до Баршунасте револуције 1989. године, која ће практично променити друштвени систем у Чехословачкој и довести до њеног распада.

---

<sup>13</sup> На Бијеналу индустријског дизајна у Љубљани учествоваће касније и чешки дизајнери пресованог стакла Владислав Урбан и Павел Панек (1973) (Adlerová and Šindelář 1972, Adlerová 1983a).

<sup>14</sup> Према сведочанству Борислава Шоша. Борислав Шошо (1946) одлази у Чешку крајем 1985. године као делегат Генекса, где касније ради као комерцијалиста у сектору инвестиција. Након напуштања Генекса, отвара 1997. године у Београду сопствену фирму за увоз чешког и словачког стакла, порцелана и прибора – Јуборекс (енг. Yuborex). Током времена постаје страствени колекционар и познавалац чешког уметничког стакла.

<sup>15</sup> Услед оваквих околности чешки пресовани оловни кристал није постао део овог истраживања (прим. аут.).



## Утицај чешког пресованог стакла на продукцију у Србији

На простору Србије и некадашње Југославије стакларска индустрија је од самих почетака зависила у великој мери од утицаја из Аустроугарске, где су посебно место имали Бохемија и Моравска, а касније Чехословачка. У првим деценијама XX века, водећи произвођачи пресованог стакла у Југославији били су словеначка стаклара Хрстник и Српска фабрика стакла у Параћину.

Нема поузданих података када је тачно почело да се производи пресовано стакло у параћинској стаклари, али још пре подизања фабрике, приликом аплицирања за привилегију 1906. године, трговац Миливоје Поповић наводи да му је у плану да га производи. Највероватније до организоване производње пресованог стакла долази тек након 1912. године, када се новим капиталом подиже нова пећ са 12 лонаца, на којој је било у плану да се производи пресовано стакло и амбалажне флаше. После обнове фабрике 1920. године, унапређује се већ установљена производња на пресама као и производни програм. Од пресованог стакла се производе чаше, тањира, шоље, пепељаре, свећњаци, вазе и др. (Илић 1983). Да је квалитет пресованог стакла био велики у то време, видимо и по податку из 1924. године, када је наведено да је то једина врста стакла која се извози (Manakin 1924). Године 1925. забележена су посебна одељења-радионице (веркштати), која су чинили шест радника, и они су се искључиво бавили производњом пресованог стакла. Радници који су радили у овим веркштатима су се звали пресари, а имали су своје помоћно особље у виду набирача стакла на преси и хефтара. Пресари су били потпуно одговорни за калупе које им је фабрика доделила и у случају њиховог оштећивања били су обавезни да их врате и раде само са ваљаним (Илић 1983).

У периоду од 1935. до 1955. године приметан је утицај дизајнера Рудолфа Шротера и компаније Инвалд на производни програм Српске фабрике стакла у Параћину. Фабрика је у периоду након 1935. године копирали Шротеров дизајн за серију *Аргос* у виду сервиса за слатко, којег су чинили тацница за кашичице и чаше [кат. бр. 106, 107]. На основу расположивих података знамо да компанија Инвалд није имала тацницу за кашичице у овом дизајну, па је сасвим могуће да је Српска фабрика стакла покушала да искористи ову шупљину у производном програму и да примени дизајнерску шему *Аргос* на тацницу. У приближном периоду копирана је и ваза из серије *Лорд* [кат. бр. 108]. Ову вазу дизајнирао је Рудолф Шротер, касније као допуну серији *Лорд* (бр. Sl/2911) и први пут се јавља у каталогу компаније Инвалд око 1948. године (Pernický, Skočková and Geiselberger 2009). Нешто касније до 1957. године њена производња је пресељена у стаклару Росице како би се оснажио производни програм ове стакларе (Newhall 2008). Појава копија страних узора није усамљен случај у домаћој стакларској индустрији. Да би се лакше премостио јаз између радова домаћих и страних стаклара, копирани су страни узорци, и компанија Инвалд од тога није била изузета. Циљ је био да се за домаће тржиште обезбеди производ сличан страном, па да се јефтинијом ценом парира конкуренцији (Воргић 2014).

Потом, у параћинској стаклари тежило се ка нешто оригиналнијим решењима. По свему судећи по угледу на серију *Дурит* компаније Инвалд, од 1949. године је развијана серија *Псеудопорцелан*. Она није имала чврстину и отпорност чешког производа, али је као и *Дурит* била производ од ватросталног непрозирног стакла, који је развио инжењер Емил Коцмар уз помоћ инжењера Јована Величког, који нешто касније постаје технички директор фабрике (Борба 1/1951, Paskući 1959). Производња *Псеудопорцелана* је почела 1951. године, а већ 1952. је серија представљена на *Међународном велесајму* у Загребу (Борба 218/1952). Више показатеља нам говори да је у питању угледање на чувени *Дурит*. Први је његова непрозирност, што је асоцијација на *Дуритопал*. У Српској фабрици стакла развили су у том смислу неколико врста непрозирних боја (млечна, плава, наранџаста и црна) (Vorgić and Geiselberger 2013b). Још значајнији показатељ је форма производа и декор. Дизајн предмета је потпуно у духу функционализма и позног прочишћеног ар декоа. Декор предмета се често састоји од једноставних благо валовитих ивица на тацницама или паралелних усека на шољицама. Да је у питању производ рађен под утицајима функционализма видимо и у запису књиге мустри стакларе, у коме се каже да ће се у будућем развоју овог производа обратити пажња како би се повећала његова практична вредност (Vorgić and Geiselberger 2013b). Накнадни декор *Псеудопорцелана* осликаван је емајлним бојама у виду радијално постављених тачкица, што такође упућује на декорацију примењивану непосредно након Другог светског рата у компанији Инвалд [кат. бр. 109] (Geiselberger 2012). *Псеудопорцелан* је био првокласан производ који има чешке корене, али ипак значајна локална својства. Уз помоћ аутоматских преса до 1958. године продукција овог типа пресованог стакла достигла је на годишњем нивоу 900 тона, док је остало пресовано стакло у различитим бојама произвођено у количини од 1200 тона (Paskući 1959).

Српска фабрика стакла била је прва стаклара у Србији која је имала сопствену производњу металних калупа, или барем њихову финалну обраду, и то по свему судећи још пре Другог светског рата. У студији Петра Илића (1983) се спомињу некадашњи (предратни) капацитети фабрике међу којима су цилиндрична брусионца, калупара и браварница, који су свакако били у функцији производње и преправке калупа. Досадашња литература је доста штуро говорила о овим капацитетима фабрике. Кључно име у производњи калупа за фабрику стакла био је мајстор Јозеф (Јошка) Пап, који је радио у фабрици пуних 46 година, од 1908. па све до 1954. године (Paskući 1959). Претпоставка је да је овај врсни калупар и члан Радничког савета (1950), првобитно радио дрвене калупе, а да се касније обучио и за префабрикацију гвоздених калупа за пресоване артикле. Године 1947. забележено је да је мајстор Пап из Одељења за израду гвоздених калупа израдио калуп за изолаторске чашнице (Борба 275/1947). У одељењу су радили и Јошкини синови који су му помагали (Глигоријевић 1992).

Ако изузмемо пресовани оловни кристал произвођен у Зајечару, српске стакларе током друге половине XX века нису у великој мери посвећивале пажњу производњи предмета од пресованог стакла, а фокус је у већој мери био на другим типовима стакла. Поједини примерци међуратних дизајнерских решења остали су у производњи Српске фабрике стакла све до последњих деценија XX века (Vorgić and Geiselberger 2013a). У производном програму Фабрике стакла – *Украс* из Алибунара јавља се више ретроградних дизајнерских решења чије изворе имамо у међуратном периоду. Међу њима се истиче тацница са ногицама и псеудошлифним декором [кат. бр. 110], која је својеврсна копија дизајна из тридесетих година коју је извео Рудолф Шротер за компанију Инвалд (Geiselberger, S. 2013). Могуће да је калуп за ову тацницу пристигао у Алибунар из стакларе која ју је избацила из производног програма.

Знатно модернијим решењима окренула се Српска фабрика стакла са дизајном за чашу, која је намењена аутоматској производњи и има своје корене у чешком дизајну [кат. бр. 111]. Чаша једноставне цилиндрично-купасте форме има зидове декорисане плитким рељефом са стилизованим листовима. Ситна апстрактна структура декорације подсећа на радове Франтишека Визнера из шездесетих година, док положај и облик листова асоцира на савремена решења дизајнера Вацлава Зајица (чеш. Václav Zajíč). Поред функције у виду посуде за пиће, чаша је коришћена и као амбалажа, па је крајем XX века у њу пакован и пласиран какао-крем.

Почетак XXI века је био погубан за домаћу стакларску индустрију. Производња ручно пресованог стакла и кристала се након неуспешних приватизација обуставља у стакларама у Зајечару, Алибунару, а на крају и 2013. године у Српској фабрици стакла у Параћину.

## **Врсте и подтипови пресованог стакла на основу технике израде**

### **Ручно пресовано стакло**

Под ручно пресованим стаклом се подразумева оно стакло које се ручно набира из стакларске пећи и потом растопљено лије у унапред припремљени метални калуп. Ужарена стаклена маса са калупом се потом убацује у прес-машину која под ручно-механичким притиском клипа отискује жељени рељефни облик и мотив. Након Другог светског рата долази до постепене аутоматизације производње у појединим стакларама. Први корак је био коришћење хидраулике или пнеуматике приликом покретања прес-машине, да би касније дошло до потпуне аутоматизације производње (Newhall 2008).

### **Пресо-дувано стакло**

Техника пресовано-дуваног стакла се развијала упоредо са класичним пресованим стаклом. Стакло је прво подвргнуто поступку пред-пресовања да би потом продукт био дуван у завршном металном калупу. Предмети добијани овом техником су имали углавном облик рељефног шупљег стакла. Почетком XX века произведене су и прве машине за аутоматску, тј. полуаутоматску производњу амбалажних флаша. Овај проналазак је утицао и на развој пресо-дуваног стакла. Први степен аутоматизације пресо-дуваног стакла био је да се уместо ручног дувања у калупу употреби топао компресован ваздух (Newhall 2008).



### **Пресовање стакла уз помоћ кљешта**

У питању је стара техника која је развијана упоредо са пресованим стаклом. Примењивана је искључиво на ситнијим предметима, као што су значке, дугмад, брошеви, медаљони и сл. Уз помоћ специјалних кљешта на чијем крају је мали калуп, пресар је од растопљене стаклене масе откидао део и отискивао жељени облик и декор сопственом снагом, што је захтевало већи физички напор када се радило дуго и у континуитету.

### **Пресовање у калупу без прстена**

Овај подтип пресованог стакла јавља се почетком седамдесетих година XX века у чехословачким стакларама Либоховице (1971) и Росице (1972). У питању је употреба калупа без прстена који уобичава горњи оквир посуде, и због тога након убацивања клипа у калуп он остаје делом отворен. Тако је стаклена маса добијала случајније и неправилније ивице неголи она пресована класичном техником (Newhall 2008).

### **Пресовано стакло центрифугалном методом**

Ова техника је у чехословачким стакларама (Либоховице) први пут примењена 1976/1977. године, док је током осамдесетих година примењивана у Српској фабрици стакла у Параћину, а потом и у фабрици стакла *Укра* из Алибунара (Newhall 2008). Стаклена маса се убацује у калуп који се потом ротира око своје осе. Маса се притом лепи за зидове калупа и полако хлади. Стакло прима рељефну структуру са калупа и по потреби непредвидив облик настао ротацијом.

## **Обрада пресованих објеката након отискивања у калуп**

Након пресовања предмета од стакла, мајстор стаклар и фабричке радионице раде њихову дораду. Колико се предмет дорађује овом приликом зависи од више фактора. Дорада се пре свега базира на стандардима који су успостављени у одређеној стаклари, али може бити и продукт дизајнерске замисли, жеље наручиоца и др. Било је случајева да због брзине испоруке нису испоштовани стандарди завршне обраде предмета.

### **Ручна дорада облика**

Вазе, бокали, чиније али и други предмети су често након отискивања у калуп захтевали ручну дораду од стране стаклара. Приликом овог поступка мајстор пресар је имао помоћ хефтара, који је испресоване артикле лепио на дно, загревао га у бубњу и враћао мајстору који је предмету давао последњу и жељену форму (Глигоријевић 1992). Такав је случај, на пример, код бокала са ручном дорадом изливака [кат. бр. 30], али и са чинијом из серије *Перфект* [кат. бр. 26], када је спољну ивицу требало истурити у простор и др.

### **Равнање и полирање дна**

Већина предмета представљених овом студијом имају добрушено дно или плитку стопу (прстен) на коме стоје. Ово је неопходно како би предмет што боље пријањао на подлогу и како би се уклониле неправилности приликом пресовања. Наравно има предмета на којима ово није урађено, а разлози могу бити вишеструки. Могуће да предмети нису имали већих неправилности, па није било потребе за тим или пак због брзине испоруке наручених предмета то није било урађено. Код неких примера се види да би се равнањем дна нарушила дизајнерска концепција. Ове послове у стакларама су углавном радили мајстори дораде на точку. Један део предмета има и полирано дно до сјаја што је објекту давало додатни квалитет, а сам поступак није био уобичајен за већину стаклара.

### **Уклањање вертикалних линија**

Виши предмети настали пресовањем садрже остатке испупчене по вертикали који настају спајањем вишеделног калупа. Пре Другог светског рата ове остатке уклањале су само компаније на вишем ступњу развоја и свести о значају пресованог стакла. Оно је углавном рађено поновним загревањем у пећи, чиме се губила оштрина декора, или уз помоћ усмереног ватреног пламена, па се овај поступак често зове и полирање ватром.

## Накнадни декор предмета

### Матирање

Најзначајнија техника којом је пресовано стакло декорисано од око 1870. године па све до данас је матирање предмета. Оно је рађено нагризањем киселином, ако је реч о предметима који су потпуно матирани, или пак третирањем *леденим солима*, када се ради о парцијалном матирању (Newhall 2008: 139). Потпуно матирани предмети од безбојног стакла остављају визуелни утисак сличности са ледом, па се они често називају и *ледено* стакло. Матирање стакла су примењивале готово све наведене компаније и стакларе које су обухваћене овим истраживањем.

### Превлачење и осликавање лазуром, емајлом и позлатом

Предмети од пресованог стакла су такође могли бити накнадно превучени лазурном бојом, или пак осликани емајлним или хладним бојама. Примењивано је и позлаћивање предмета, које је посебно било популарно крајем XIX, почетком XX века, али и у једном периоду након Другог светског рата. Осликавање позлатом предмета у стаклари Рудолфова хут оштро је критиковао теоретичар Франтишек Стехлик у свом раду (1966: 100). Он је рекао да се на тај начин дегенеришу дизајнерска решења, а да се оно примењује под притиском пословних интереса, који одговарају само ситној (модерним речником – новопеченој) буржоазији.

### Брушење предмета

Брушење пресованих објеката је било прилично заступљено у међуратном периоду, у стакларама и радионицама око Јаблонеца и Железног Брода. Брушењем су стваране фасетиране површине и израженије ивице предмета као допуна рељефној форми. Предмети који су имали мање рељефних, а више слободних површина, могли су добити декор изведен мат-шлифом, као што је случај са вазом из серије *Брајтекен* [кат. бр. 29]. Истом техником могли су бити изведени и иницијали власника, као што је случај са криглом компаније С. Рајх [кат. бр. 10].

### Иризирање и опализирање предмета

Иризирање и опализирање предмета вршено је док су предмети након отискивања у калупу били још увек у топлој стању. Обе технике се јављају у међуратном периоду. Опализирање је до сада изузетно ретко забележено само на предметима из серије *Баролак*. Примењивано је још један кратак период након Другог светског рата и последњи пут је забележено 1949. године (Geiselberger 2012). Иризирање је вршено и након рата, али само у посебним ексклузивним изливеним серијама (Newhall 2008).

### Полирање као део декора

Полирање је могло бити део декорације предмета. Вршено је на примерцима који су комплетно матирани, као што је случај са предметима из серија *Баролак* и *Ингрид*. Усмереном ватром су полирани виши делови рељефа, како би се створили нови светлосни ефекти на матираној површини предмета.

### Окивање предмета

С обзиром на то да је регион Јаблонеца био светски признат и познат по производњи бижутерије долазило је до честе сарадње између стаклара и уметничко-занатске металске привредне гране. Услед оваквих околности примењивано је окивање металом различитих стакларских производа, од оних најситнијих, као што су брошеви, медаљони, дугмад, па све до оних крупнијих, као што су декантери, флашице и бочице за парфем, пепељаре и др. [кат. бр. 72, 96].

## Попис дизајнера

Прегледом дизајнера заступљених у публикацији и на изложби *Чешко пресовано стакло у огледалу* добија се један нови ниво систематичности у истраживачком поступку. Основним подацима придружена су дизајнерска решења за пресовано стакло у виду каталожних бројева, чиме добијамо општи појам о степену проучености представљених предмета и заступљености појединих дизајнера.

ИДА ШВЕЦ-ЛЕМАН (нем. Ida Schwetz-Lehmann)  
(Беч, 1883 – Беч, 1971)  
керамичарка и вајарка ситне пластике  
каталожни бројеви: 59, 60.

АДОЛФ БЕКЕРТ (нем. Adolf Beckert)  
(Чешка Липа, 1884 – 1929)  
дизајнер стакла, педагог и управник стакларске школе  
каталожни бројеви: 43, 46.

РУДОЛФ ШРОТЕР (нем. Rudolf Schrötter)  
(Freital (Dresden), 1887 – 1959?)  
цртач и дизајнер стакла  
каталожни бројеви: 26, 27, 29–42, 84.

КАРЕЛ ЗЕНТНЕР (чеш. Karel Zentner)  
(Фридлант, 1891 – Либоховице, 1963)  
вајар, рестауратор, дрворезбар и дизајнер стакла  
каталожни број: 73.

ЕЛЕОН ФОН РОМЕЛ (нем. Eleonora von Rommel)  
(Келн, 1894 – Туцинг, 1974)  
дизајнерка стакла и керамике  
каталожни број: 63.

АРТУР ПЛЕВА (нем. Arthur Plewa)  
(Чешка Липа, 1903 – ?)  
дизајнер стакла и педагог  
каталожни број: 51

ФРАНТИШЕК ПАЗОУРЕК (чеш. František Pazourek)  
(Каменички Шенов, 1905 – Јаблонец на Ниси, 1997)  
дизајнер накита и стакла  
каталожни бројеви: 49, 62.

ЕДВИН ДАУНИ (енг. Edwin Downy)  
(Камбервел (Лондон), 1905 – Илинг, 1977)  
дизајнер стакла и сарадник Стаклоизвоза  
каталожни бројеви: 77, 93.

ФРАНЦ ХАГЕНАУЕР (нем. Franz Hagenauer)  
(Беч, 1906 – Салцбург, 1986)  
вајар, дизајнер (метал, дрво, стакло) и педагог  
каталожни бројеви: 56, 58.

ДАВИД ТРАУМ (енг. David Traum)  
(активан током тридесетих и четрдесетих година XX века)  
проналазач, дизајнер и члан компаније Дриц Траум  
(Њујорк)  
каталожни број: 74.

ФРАНТИШЕК ЗЕМЕК (чеш. František Zemek)  
(Златно у Лученцу, 1913 – Шумперк, 1960)  
дизајнер стакла  
каталожни број: 89.

ФРАНТИШЕК ПЕЧЕЊИ (чеш. František Pečený)  
(Братрејов, 1920 – Херманова хут, 1977)  
дизајнер стакла  
каталожни број: 92.

АДОЛФ МАТУРА (чеш. Adolf Matura)  
(Бистрица (Бенешов), 1921 – Праг, 1979)  
дизајнер стакла  
каталожни бројеви: 88, 94.

ВАЦЛАВ ХАНУШ (чеш. Václav Hanuš)  
(Млазовице, 1924 – 2009)  
дизајнер стакла и вајар  
каталожни бројеви: 90, 101, 103–105.

ЈИРИ ЗЕЈМОН (чеш. Jiří Zejmon)  
(Ходковице на Мохелки, 1925 – 1987)  
дизајнер стакла и маркетиншки стручњак  
каталожни бројеви: 78, 81.

КАРЕЛ КОНАК (чеш. Karel Koňák)  
(1926 – 2003)  
дизајнер стакла и трговачки референт  
каталожни бројеви: 97, 99, 100.

РУДОЛФ ЈУРНИКЛ (чеш. Rudolf Jurníkl)  
(Фридек-Мистек, 1928 – Праг, 2010)  
вајар, керамичар и дизајнер стакла  
каталожни бројеви: 80, 85.

ЈИРИ БРАБЕЦ (чеш. Jiří Brabec)  
(Праг, 1933 – Иванчице, 2005)  
дизајнер стакла  
каталожни број: 87.

ФРАНТИШЕК ВИЗНЕР (чеш. František Vizner)  
(Праг, 1936 – Брно, 2011)  
дизајнер стакла  
каталожни бројеви: 79, 91.

ВЛАДИСЛАВ УРБАН (чеш. Vladislav Urban)  
(Плзен, 1937)  
дизајнер стакла и радник у индустрији намештаја  
каталожни број: 86.



ЛАДЕНА ВИЗНЕРОВА (чеш. Laděna Viznerová)  
(Колин, 1943)  
дизајнерка стакла и накита  
каталoшки број: 95.

ПАВЕЛ ПАНЕК (чеш. Pavel Pánek)  
(Знојмо, 1945 – 2008)  
дизајнер стакла  
каталoшки бројеви: 82, 83.

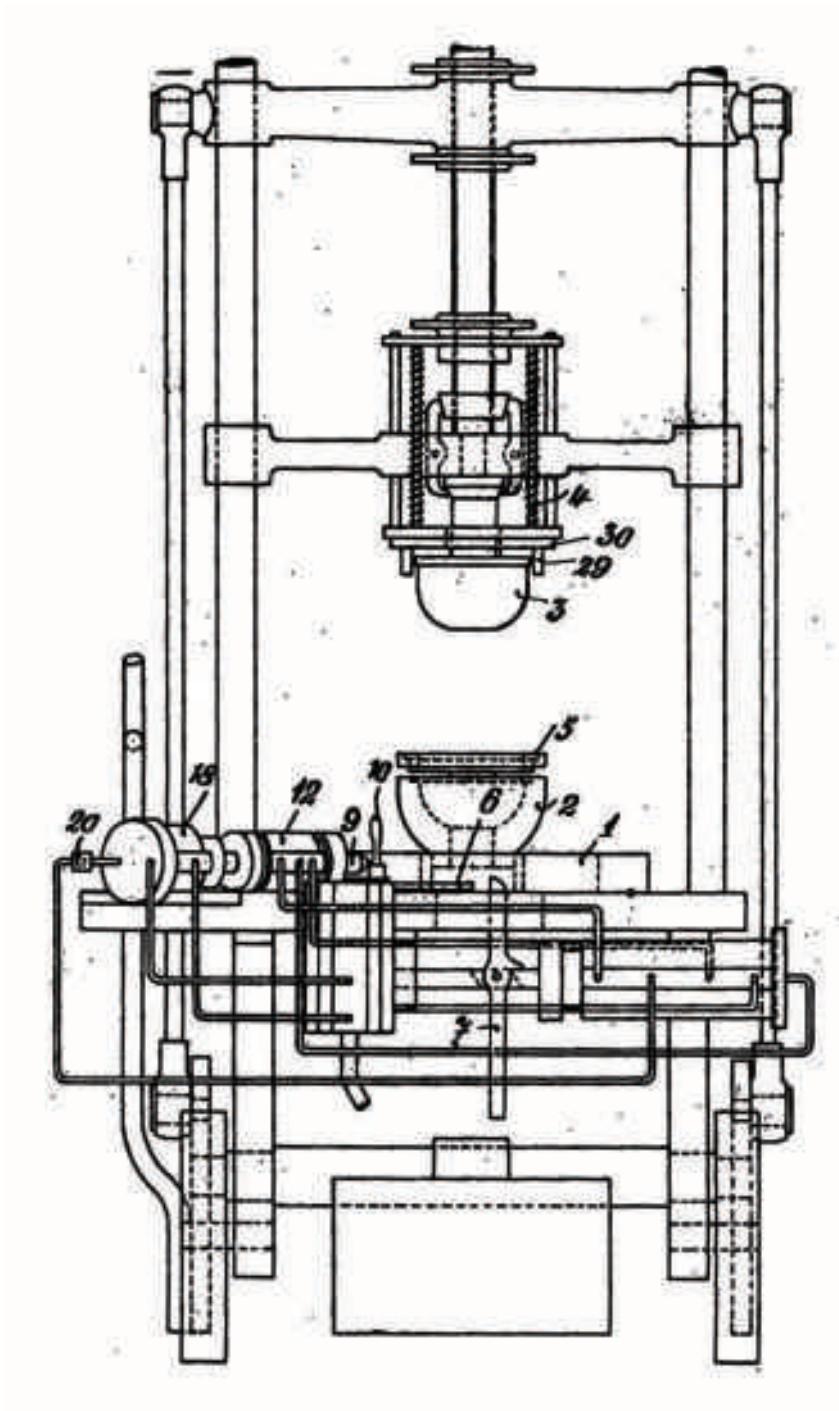

Патентирана преса компаније Инвалд са унапређеним системом (заведен 1927; заштићен 1929)

Извор: Sklárný a raffinerie Josef Inwald akciová společnost - Lis, zvláště k výrobě skleněných dutých předmětů, Praha, Patentový spis č. 29219, Patentní úřad Československé republiky, 10.07.1929.

## Цитирана литература

### Књиге (монографије)

- Nový, P. and Havlíčková, D. and Polanecký, J. (2021) *Hledání rovnováhy: Design československého lisovaného skla 1948–1989*, Jablonec nad Nisou: Muzeum skla a bižuterie v Jablonci nad Nisou.
- Hill, M. (2008) *Hi Sklo Lo Sklo: 1950s-70s Czech Glass Design from Masterpiece to Mass-produced*, Hampton: Mark Hill Publishing.
- Newhall, M. (2008) *Sklo Union: Art Before Industry: 20th Century Czech Pressed Glass*, Essex: Hope Fountain Books.
- Langhamer, A. (2003) *The Legend of Bohemian Glass: A Thousand Years of Glassmaking in the Heart of Europe*, Zlin: Tigris.
- Nový, P. (2002) *Lisované sklo a krystallerie v Jizerských horách*, Desná v Jizerských horách: Ornela.
- Глигоријевић, М. (1992) *Параћински стаклари: породица старих стаклара*, Параћин: Српска фабрика стакла.
- Notley, R. (1986) *Pressed Flint Glass*, Oxford: Osprey Publishing.
- Adlerová, A. (1983a) *Pavel Pánek. Lisované sklo*, Teplice: Sklo Union K. P. Obas a Skloexport A. S.
- Adlerová, A. (1983b) *Rudolf Jurníkl. Lisované sklo*, Teplice: Sklo Union K. P. Obas a Skloexport A. S.
- Илић, П. (1983) *75 година Српске Фабрике стакла Параћин: 136 година стакларства у Србији*, ур. С. Марић, Београд: Српска фабрика стакла – Параћин, НИШРО „Туристичка штампа“, ООУР Новинско-издавачка – Београд.
- Šindelář, D. (1974) *Estetika sklářské tvorby*, Praha: Státní pedagogické nakladatelství.
- Adlerová, A. (1973) *Pressglas aus ČSSR*, Velten: Druckerei Osthavelland.
- Adlerová, A. and Šindelář, D. (1972) *České lisované sklo*, Praha: Gottwaldov.
- Paskuči, M. (1959) *50 godina Srpske fabrike stakla Paraćin*, Beograd: Nedeljne informativne novine (NIN).
- Smrčková, L. and Tikal, V. and Raban, J. et al. (1952) *Výstava vnitřního zařízení pracoviště a obydlí*, Praha: Uměleckoprůmyslové museum.
- Manakin, V. (1924) *Kraljevina Srba, Hrvata i Slovenaca: Almanah*, 2 svezak IV i V dio, Zagreb: Komisiona naklada Hrvatskog štamparskog zavoda.
- Pazaurek, G. (1923) *Gläser der empire- und biedermeierzeit*, Leipzig: Klinkhardt & Biermann.
- Lešer, V. (1897) *Obecní schematismus král. hlavního města Prahy na rok 1897*, Praha: Důchody obce královského hlavního města Prahy.
- (Државопис Србије 1889) *Државопис Србије*: свеска XIV, Београд: Статистичко одељење Министарства народне привреде, 1889.
- (Уговори и конвенције 1887) *Уговори и конвенције између Србије и страних држава (од прогласа државне независности до 1 јануара 1887.*, Београд: Издање Министарства иностраних дела, 1887.
- Pellatt, A. (1849) *Curiosities of glass making*, London: David Bogue.

## Радови објављени у зборницима и сл.

Adlerová, A. (1981) 20th Century, u: *Czechoslovakian Glass 1350-1980*: Corning, The Corning Museum of Glass: 40-48.

## Периодика

Pelikán, J. and Vojtěchovský, O. (2019) V předtuše odkvétání: Československo a Jugoslávie v prvních měsících normalizace, *Securitas Imperii* (Praha) 34 (1/2019): 162–196.

Housa, J. (1988) 40. Jahrestag der Gründung der Aktiengesellschaft Glassexport 1948–1988, *Glasrevue* (Prag) 8: 6.

30 Jahre Glashütten Jablonecké sklárny in Desná (1982), *Glasrevue* (Prag) 1: 22–23.

Gilik, J. (1972) Tschechoslowakische glas und der jugoslawische markt, *Glasrevue* (Prag) 9: 263–264.

Šimerdová, M. (1972) 20 Jahre Kristal-Import Belgrad, *Glasrevue* (Prag) 9: 265.

Дреџун, Р. (1970) Развој стакларства у Србији у XIX и почетком XX века, *Музеј примењене уметности: зборник* (Београд) 14: 123–134.

Stehlík, F. (1966) K problematice současného lisovaného skla, *Ars vitraria* (Jablonec) 1: 97–111.

Hetteš, K. (1963) Úvaha nad osudem harrachovské sklárny, *Tvar* (Praha) 9–10: 267–300.

Hofmeisterova, J. (1963) Das Gestaltungs-technische Zentrum für pressglas in Teplice, *Glasrevue* (Praha) 7 (XVIII): 193–199.

Vodička, Z. (1955) Why just Czechoslovak pressed glass?, *Czechoslovak Glass Revue* (Praha) 11(X): 25–30.

(Борба 218/ 1952) З. К. Данас се отвара шести послератни Међународни велесајам у Загребу, *Борба* (бр. 218), 13.9.1952: 4.

(Борба 1/1951) Соколовић, Р. Нови производи хемијске индустрије, *Борба* (бр. 1), 1.1.1951: 4.

(Борба 275/1947) Е. Ж. Колектив фабрике стакла у Параћину извршио обавезу дату маршалу Титу и отаџбини, *Борба* (бр. 275), 18.11.1947: 3.

(Београдске општинске новине 9/1940) Поповић, С. IV јесењи међународни сајам у Београду, *Београдске општинске новине*, 9.9.1940: 732.

(Правда 12179/1938) Посетите изложбу у Чехословачком државном павиљону, *Правда* (бр. 12179) 10.9.1938: 29.

(Правда 11820/1937) Чехословачки павиљон је одлично посећен, *Правда* (бр. 11820), 16.9.1937: 5.

(Време 5038/1936) Изложба модерног чешког стакла, *Време* (бр. 5038), 22.1.1936: 8.

(Ausstellungs-Zeitung des "Pester Lloyd" 75/1896) Die Glasindustrie auf der Milleunniams-Ausstellung. J. Schreiber & Neffen. *Pester Lloyd* (No. 75) 5.9.1896: sp.

Винтер, Ф. (1888) Каква треба да буде жељезничка саобраћајна политика Србије, *Отаџбина* (Београд) књ. 18 св. 69–72: 633–641.

(Oesterreichische Monatsschrift für den Orient 3/1885) Fabriken von Krystall- und Farben- Glas C. Stölzle's Söhne, *Oesterreichische Monatsschrift für den Orient* (Nr. 3), 15.3.1885: VIII.

(Neue Freie Presse 7294/1884) Billigster Glaswaaren-Einkauf!!! Joseph Inwald, *Neue Freie Presse* (Nr. 7294), 18.12.1884: 13.



(Српска независност 138/1882) Огласи: Лончарска трговина, *Српска независност* (бр. 138), 28.9.1882: 538.

(Neuer Zeitgeist 14–15/1882) Von der Triester Ausstellung, *Neuer Zeitgeist* (Nr. 14–15), 6.10.1882: 92.

(Wochenschrift des Nieder-österreichischer Gewerbevereines 51/1878) Protokoll der Wochen-Versammlung des Nieder-österreichischer Gewerbevereines, *Wochenschrift des Nieder-österreichischer Gewerbevereines* (Nr. 51), 19.12.1878: 482.

Amrling, K. (1850) Statisticko - místopisni přehled průmyslu v království Českém, *Posel z Budče* (Praha) 46 (3): 723–727.

#### **Чланци из електронских часописа**

Hannes, H. (2014) Zeitgemäß und zeitbeständig. Industrieformen von Wilhelm Wagenfeld Zweiter Band des neu bearbeiteten Werkverzeichnisses erschienen, *Pressglas-Korrespondenz* (Pocking) 2. (CD-ROM)

Geiselberger, S. (2012) Tschechoslowakische Glasrevue 1949, Jahrgang 4, Nr. 1 & 2: Wiederaufbau der Glasindustrie nach Besatzung, Krieg und Staatsgründung, *Pressglas-Korrespondenz* (Pocking) 4. (CD-ROM)

Nový, P. (2012) Ausstellungskatalog „INGRID - mehr als eine Marke - Víc než jen značka“ Heinrich Hoffmann - Curt & Henry G. Schlevogt, Gablonz a. d. N., 1926–1945, *Pressglas-Korrespondenz* (Pocking) 2. (CD-ROM)

Geiselberger, S. (2008) Behälterglas-Fabriken Vetropack Moravia Glass, Kyjov, Vetropack Nemšová, *Pressglas-Korrespondenz* (Pocking) 3. (CD-ROM)

Adlerová, A. (2005) Výstava Lisované Sklo v Umeleckoprůmyslovém muzeu Praha 1962, *Pressglas-Korrespondenz* (Pocking) 4. (CD-ROM)

#### **Докторске дисертације, дипломски радови и сл.**

Balaban, M. (2016) *Yugoslav-Czechoslovak Economic Relations between 1918 and 1938 year*, PhD thesis, Faculty of Arts - Department of History, Masaryk University Brno.

Воргић, Д. (2014) *Рудолф Шротер (1887–1959?): Творац модерног чехословачког пресованог стакла*, Филозофски факултет – Одељење историје уметности, Универзитет у Београду.

Jansová, A. (2010) *Němci v Československé Republice (1918–1929)*, Vysoká škola ekonomická v Praze, Národohospodářská fakulta.

Pelikán, J. (2003) *Formování jugoslávské informbyrovské emigrace v Československu*, Diplomová práce, Filozofická fakulta, Univerzita Karlova v Praze.

#### **Дигитализоване књиге мустри стаклара**

Dieter Neumann, D. and Stopfer, E. and Geiselberger, S. eds. (2017) Service mit flachem Relief aus Blättern und Blüten, Grund unregelmäßig gekörnt, K. k. landesbefugte Glasfabriken Schreiber & Neffen, Wien, 1881, *Pressglas-Korrespondenz* (Pocking) 2. (CD-ROM)

Geiselberger, S. eds. (2013) Musterbuch Pressglas Josef Inwald AG, Prag 1940, *Pressglas-Korrespondenz* (Pocking) 1. (CD-ROM)

Vorgić, D. and Geiselberger, S. (eds) (2013a) Musterbuch Serbische Glasfabrik Paraćin, 1991-1997 (Auszug Pressglas), *Pressglas-Korrespondenz* (Pocking) 1. (CD-ROM)

Vorgić, D. and Geiselberger, S. eds. (2013b) Musterbuch Serbische Glasfabrik Paraćin, 1955, *Pressglas-Korrespondenz* (Pocking) 2. (CD-ROM)

Geiselberger, S. and Lukacová, D. and Kasarová, A. eds. (2010) Spezial-Preiskurant No. 1, Beleuchtungs-Artikel, J. Schreiber & Neffen A.G. Wien 1912, *Pressglas-Korrespondenz* (Pocking) 2: (CD-ROM)

Pernický, A. and Skočková, J. and Geiselberger, S. eds. (2009) Musterbuch Pressglas Glassexport / Inwald, um 1948, *Pressglas-Korrespondenz* (Pocking) 3. (CD-ROM)

Newhall, M. ed. (2008) Sklárný Moravia: národní podnik Kyjov 1957, *SKLO Union: Art Before Industry*. (CD-ROM)

Pavelka, K. and Kralová, K. and Geiselberger, S. eds. (2003) Musterbuch der Glas-Manufactur S. Reich & Co. 1880, *Pressglas-Korrespondenz* (Pocking) 2. (CD-ROM)

#### Интернет:

Hlaveš, M. (2007) Otázka budoucnosti nejasná. Rozhovor se sklářským výtvarníkem ak. soch. Václavem Hanušem. 1. Část, *Glassrevue* (Praha) 7. <http://www.glassrevue.cz/news.asp@nid=5633.html> (приступљено 9.7.2014)

Nový, P. (2004) Z historie českého lisovaného skla VIII. Hledání cest 1948-1955, *Glassrevue* (Praha) 26. <http://www.glassrevue.com/news.asp@nid=3214.html> (приступљено 9.7.2014)

*Halama glass - History and tradition*, Železný Brod: František Halama, 2003. <https://traditionalczechcrystal.files.wordpress.com/2017/07/halama-glass-history-and-tradition.pdf> (приступљено 10.8.2022)

## Скраћенице

(д) – дизајнирано

(п) – произвођено

(ш) - штампано

МГБ – Музеј града Београда

МГНС КИ – Музеј града Новог Сада / Културна историја

НМЗ УО ЗПУ – Народни музеј Зрењанин / Уметничко одељење / Збирка примењене уметности

ППЈ (чеш. VNH - výrobně-hospodářská jednotka) – Производно привредна јединица

СР – Савезна Република



## Каталожки подаци

### Предмети од стакла

#### 1830–1870.

1. ТАЊИР  
1835–1845. (д)  
Компанија: Јозеф Мејр – стаклара Адолфов (Вимперк)  
Стил: бидермајер  
Пречник: 15,5 цм  
Техника: ручно пресовано стакло у зеленој боји  
МГБ УПЕ бр. 12

#### 1870–1918.

##### Шрајбер и Нефен

2. ДОЗА СА ТАЦНОМ (за шећер; са ребрастим мотивом)  
1873–1881. (д)  
Компанија: Шрајбер и Нефен – стаклара Рапотин (бр. 1546)  
Стил: историцизам  
Пречник: 18,1 цм (тацна), 13,3 цм (доза), 11,6 цм (поклопац)  
Техника: ручно пресовано стакло у непрозирно плавој боји;  
накнадно добрушено и полирано  
Приватно власништво (Зоран Вукић)

3. ТАЦНА НА СТОПИ (са ребрима; део гарнитуре за десерт)  
1873–1881. (д)  
Компанија: Шрајбер и Нефен – стаклара Рапотин (бр. 1577)  
Стил: историцизам  
Пречник: 14,9 цм; висина: 11 цм  
Техника: ручно пресовано стакло у азурној боји;  
дно добрушено, ивица полирана  
Приватно власништво (Данијел Вршка)

4. ЧАША (са сатиром; из серије Ананас)  
1873–1881. (д)  
Компанија: Шрајбер и Нефен (бр. 1789) / С. Рајх и комп.  
(бр. 1705)  
Стил: историцизам (неоренесанса)  
Висина: 16 цм; пречник отвора: 6,5 цм  
Техника: ручно пресовано и парцијално матирано  
безбојно стакло  
НМЗ УО ЗПУ бр. 311 (2 ком.)

5. БОКАЛ (из серије Ананас)  
1873–1881. (д)  
Компанија: Шрајбер и Нефен (бр. 1869)  
Стил: историцизам (неоренесанса)  
Висина: 27 цм; пречник дна: 10,7 цм  
Техника: пресо-дувано безбојно стакло; ручно дорађено;  
дно добрушено и полирано  
НМЗ УО ЗПУ бр. 310

6. ЧАША (Спомен; фасетирана)  
1873–1881. (д)  
Компанија: Шрајбер и Нефен (бр. 1910)  
Стил: историцизам  
Висина: 13 цм; пречник отвора: 7,5 цм  
Техника: ручно пресовано безбојно стакло; накнадно осликано  
емајлом и позлаћено  
МГНС бр. У–111

7. ДРЖАЧ (за есцај; са мотивом три пера)  
1873–1881. (д)  
Компанија: Шрајбер и Нефен – стаклара Рапотин (бр. 1995)  
Стил: историцизам  
Дужина: 9 цм; висина: 3,1 цм  
Техника: ручно пресовано безбојно стакло; брушено  
и полиране странице  
Приватно власништво (3 ком.)

8. ДОЗА (за шећер; у форми зеца)  
Око 1900. (д)  
Компанија: Шрајбер и Нефен – стаклара Рапотин (бр. 6470)  
Стил: историцизам  
Висина: 8,5 цм; ширина: 7,5 цм  
Техника: ручно пресовано опално (млечно) стакло  
Приватно власништво

##### С. Рајх и комп.

9. ЧАША (из серије Ананас)  
1873–1880. (д)  
Компанија: С. Рајх и комп. (бр. 1702) – стаклара Маријанска хут  
Стил: историцизам (неоренесанса)  
Висина: 17,5 цм; пречник отвора: 7,8 цм  
Техника: ручно пресовано безбојно стакло; дно добрушено и  
полирано; позлаћена ивица  
НМЗ УО ЗПУ бр. 312

10. КРИГЛА (са сатиром; из серије Ананас)  
1873–1880. (д)  
Компанија: С. Рајх и комп. (бр. 1706) – стаклара Маријанска хут  
Стил: историцизам (неоренесанса)  
Висина: 15,2 цм; пречник отвора: 8,7 цм  
Техника: ручно пресовано и парцијално матирано безбојно  
стакло; дно добрушено и полирано; при рубу мат-шлифом  
изведени иницијали А.А.  
Приватно власништво



11. ДОЗА (за шећер; са фасетама)  
1873–1885. (д)  
Компанија: С. Рајх и комп. (бр. 1764)  
Стил: историцизам (неоренесанса)  
Пречник отвора: 12 цм; висина: 8,5 цм  
Техника: ручно пресовано стакло непрозирно плаве боје;  
дно дорађено  
НМЗ УО ЗПУ бр. 136

12. КУТИЈА (за шећер; са мотивом херувима)  
1880–1890. (д)  
Компанија: С. Рајх и комп. (бр. 2078)  
Стил: историцизам (неоренесанса)  
Пречник: 8,7 / 12,3 цм; висина: 9,5 цм  
Техника: ручно пресовано и парцијално матирано безбојно  
стакло; склапање елемената  
Приватно власништво

13. ТАЊИР (Царски јубилеј 1848–1888)  
1888. (д)  
Компанија: С. Рајх и комп. – стаклара Каролинка  
Стил: историцизам  
Пречник: 12 цм  
Техника: ручно пресовано безбојно стакло;  
накнадно дорађено  
МГНС КИ бр. 2071

14. ЧАША (са угарским грбом и натписом)  
Око 1890. (д)  
Компанија: С. Рајх и комп. – стаклара Каролинка  
Стил: историцизам  
Висина: 7,5 цм; пречник отвора: 6 цм  
Техника: ручно пресовано стакло у плавој (азурној) боји;  
накнадно дорађено и полирано  
Приватно власништво (Зоран Вукић)

15. ЛАМПА (стона)  
1895. (д)  
Компанија: С. Рајх и комп. – стаклара Красна (бр. 6815)  
Стил: историцизам (необарок)  
Висина: 24 цм; пречник: 14,5 цм  
Техника: ручно пресо-дувано и дувано у калуп опално  
(млечно) стакло; накнадно осликано  
НМЗ УО ЗПУ бр. 719 (заоставштина М. Мољца)

16. ЛАМПА (стона)  
1901. (д)  
Компанија: С. Рајх и комп. – стаклара Красна (бр. 9846)  
Стил: историцизам / сецесија  
Висина: 26 цм; пречник: 15,5 цм  
Техника: ручно пресо-дувано и дувано у калуп млечно  
стакло; накнадно осликано  
НМЗ УО ЗПУ бр. 703 (заоставштина М. Мољца)

17. ДОЗА (за шећер; са лалама)  
1907–1911. (д)  
Компанија: С. Рајх и комп. – стаклара Марианска хут (бр. 4057)  
Стил: историцизам / сецесија  
Пречник: 9 цм; висина: 10,5 цм  
Техника: ручно пресовано безбојно стакло; дно благо  
полирано на точку а виши делови рељефа позлаћени  
Приватно власништво

18. ПЕПЕЉАРА (са сатиром)  
1912–1923. (д)  
Компанија: С. Рајх и комп. – стаклара Красна (бр. 4529)  
Стил: историцизам / сецесија  
Пречник: 10 цм; висина: 2,9 цм  
Техника: ручно пресовано безбојно стакло; накнадно  
парцијално матирано  
Приватно власништво (Зоран Вукић)

19. ТАЦНА (из серије Кугле са цветом)  
1920–1930. (д)  
Компанија: С. Рајх и комп. – стаклара Красна (бр. 4632)  
Стил: ар деко (рани)  
Пречник: 32 / 17 цм  
Техника: ручно пресовано безбојно стакло  
НМЗ УО ЗПУ бр. 937 (заоставштина М. Мољца)

#### Јозеф Ридел

20. ФИГУРА (Коњ)  
1881–1889. (д)  
Компанија: Ј. Ридел – стаклара Долни Полубни (бр. 495) →  
Десна (бр. 28273)  
Стил: историцизам  
Висина: 9 цм; дужина: 13,5 цм  
Техника: ручно пресовано безбојно стакло;  
добрушено и матирано  
Приватно власништво (Борислав Шошо)

21. ФИГУРА (Лабуд)  
1881–1889. (д)  
Компанија: Ј. Ридел – стаклара Долни Полубни (бр. 509) →  
Десна (бр. 28284)  
Стил: историцизам  
Висина: 6,5 цм; дужина: 9,8 цм  
Техника: ручно пресовано безбојно стакло;  
добрушено и матирано  
Приватно власништво (Борислав Шошо)

22. ДРЖАЧ (за есцајг)  
1881–1889. (д)  
Компанија: Ј. Ридел – стаклара Долни Полубни (бр. 246) →  
Уједињене јаблонеке стакларе (бр. 1361/II)  
Стил: историцизам  
Висина: 2,2 цм; дужина: 8,5 цм  
Техника: ручно пресовано безбојно стакло  
НМЗ УО ЗПУ бр. 815 (заоставштина породице Жупански)

23. ТЕГ ЗА ПАПИР (оснивачи Сокола)

1912. (д)

Компанија: Ј. Ридел – стаклара Долни Полубни (?)

Стил: сецесија

Висина: 2,5 цм; пречник: 9 цм

Техника: ручно пресовано безбојно стакло;

парцијално матирано, добрушено и полирано

Приватно власништво

### Јозеф Инвалд

24. ЧАША (са виновом лозом; за кафу и др.)

1905–1914. (д)

Компанија: Ј. Инвалд – стаклара Рудолфова хут (бр. 6355)

Стил: историцизам / сецесија

Висина: 14 цм; пречник отвора: 7,8 цм

Техника: ручно пресовано безбојно стакло;

накнадно позлаћено

Приватно власништво

25. ПОСУДА (троделна; за грицкалице)

1905–1914. (д)

Компанија: Ј. Инвалд – стаклара Рудолфова хут (бр. 6396)

Стил: историцизам / сецесија

Ширина: 26 цм

Техника: ручно пресовано и полирано стакло у розалин боји;

аплицирана ручка

Приватно власништво (породица Крчмар)

26. ЧИНИЈА (из серије Перфект)

1913–1914. (д)

Дизајнер: Рудолф Шротер

Компанија: Ј. Инвалд – стаклара Рудолфова хут (бр. 7051)

Стил: сецесија

Пречник: 26 цм; пречник дна: 11,2 цм

Техника: ручно пресовано безбојно стакло;

ивица дорађена у топлом стању и истурена у простор;

дно добрушено и полирано

Приватно власништво

1918–1948.

### Јозеф Инвалд

27. ВАЗА (из серије Пикадили)

Око 1920. (д)

Дизајнер: Рудолф Шротер

Компанија: Ј. Инвалд – стаклара Рудолфова хут (бр. 7397)

Стил: пост-сецесија (псеудошлифни декор)

Висина: 20 цм; пречник отвора: 9 цм

Техника: ручно пресовано стакло у наранцастој (невен) боји;

иризирано; отвор ручно дорађен, а дно брушено и полирано

Приватно власништво

28. ЧАША (на стопи; за вино)

Око 1920. (д)

Компанија: Ј. Инвалд – стаклара Рудолфова хут (бр. 7409)

Стил: сецесија (позна)

Висина: 16 цм; пречник отвора: 7 цм

Техника: ручно пресовано и полирано безбојно стакло;

накнадно превучено розом транспарентном лазуром

и осликано емајлним бојама

Приватно власништво

29. ВАЗА (из серије Брајтекен)

1920–1925. (д)

Дизајнер: Рудолф Шротер

Компанија: Ј. Инвалд – стаклара Рудолфова хут (бр. 7592)

Стил: ар деко (рани)

Висина: 17,5 цм; пречник дна: 8 цм

Техника: ручно пресовано дим стакло;

дно добрушено и полирано; накнадно изведени мат-шлифом

геометријско-биљни орнаменти

Приватно власништво

30. БОКАЛ (из серије Лорд)

1921. (д)

Дизајнер: Рудолф Шротер

Компанија: Ј. Инвалд – стаклара Рудолфова хут (бр. 7601)

Стил: пост-сецесија (у маниру Бечке радионице)

Висина: 17,5 цм; пречник дна: 8 / 10,5 цм

Техника: ручно пресовано азурно плаво стакло;

изливач ручно дорађен, дно добрушено и полирано

Приватно власништво

31. ВАЗА (са лалама; из серије Баролак)

1934/1935. (д)

Дизајнер: Рудолф Шротер

Компанија: Ј. Инвалд – стаклара Рудолфова хут (бр. 11282/6)

Репродуковано: стаклара Росице (од 1978/1987)

Стил: ар деко (скулптурални реализам)

Висина: 23 цм; пречник отвора: 17 цм

Техника: ручно пресовано стакло, дим боје са дорађеном ивицом;

накнадно комплетно матирано са полираним вишим деловима

рељефа

Приватно власништво

32. КУТИЈА (за цигарете; са тратинчицама; из серије Баролак)

1935/1936. (д)

Дизајнер: Рудолф Шротер

Компанија: Ј. Инвалд – стаклара Рудолфова хут (бр. 11586)

Репродуковано: стаклара Росице (од 1978/1987)

Стил: ар деко (скулптурални реализам)

Пречник дна: 11 / 8 цм; висина: 4,7 цм

Техника: ручно пресовано безбојно стакло;

накнадно матирано и полирано

Приватно власништво (Зоран Вукић)

33. ДРЖАЧ (за цигарете; са тратинчицама; из серије Баролак) 1935–1936. (д)  
 Дизајнер: Рудолф Шротер  
 Компанија: Ј. Инвалд – стаклара Рудолфова хут (бр. 11588; Р 895)  
 Репродуковано: стаклара Росице (од 1978/1987)  
 Стил: ар деко (скулптурални реализам)  
 Висина: 6 цм; пречник дна: 4,5 / 2,5 цм  
 Техника: ручно пресовано безбојно стакло; накнадно матирано, добрушено и полирано  
 Приватно власништво
34. ВАЗА (са мотивом шуме; из серије Баролак) 1935–1936. (д)  
 Дизајнер: Рудолф Шротер / Џон Џенкинс  
 Компанија: Ј. Инвалд – стаклара Рудолфова хут (бр. 11589)  
 Репродуковано: стаклара Росице (од 1978/1987)  
 Копирано: Франтишек Халама (бр. 4026)  
 Стил: ар деко (скулптурални реализам)  
 Висина: 25,5 цм; пречник отвора: 19,3 цм  
 Техника: ручно пресовано стакло у зеленој боји; накнадно матирано и полирано  
 Приватно власништво (Зоран Вукић)
35. СТАТУЕТА (Плесачица; декор за тацне и чиније) 1935–1939. (д)  
 Дизајнер: Рудолф Шротер  
 Компанија: Ј. Инвалд – стаклара Рудолфова хут (бр. 11931/11932; постоље 12865)  
 Стил: ар деко (скулптурални реализам)  
 Висина: 23 цм; пречник постоља 14 цм  
 Техника: ручно пресовано и матирано аметист стакло; затварач шлифован  
 Приватно власништво
36. ТАЦНА (са змајевима; из серије Баролак) 1937–1941. (д)  
 Дизајнер: Рудолф Шротер (?)  
 Компанија: Ј. Инвалд – стаклара Рудолфова хут (бр. 12109)  
 Репродуковано: стаклара Росице (од 1978/1987)  
 Стил: ар деко (скулптурални реализам)  
 Пречник: 36 цм  
 Техника: ручно пресовано стакло у наранџастој боји; накнадно матирано и полирано  
 Приватно власништво
37. ВАЗА (са трешњама; из серије Баролак) 1937–1941. (д)  
 Дизајнер: Рудолф Шротер  
 Компанија: Ј. Инвалд – стаклара Рудолфова хут (бр. 12111)  
 Репродуковано: стаклара Росице (од 1978/1987)  
 Стил: ар деко (скулптурални реализам)  
 Висина: 18 цм; пречник отвора: 12,5 цм  
 Техника: ручно пресовано стакло у љубичастој боји; накнадно матирано и полирани виши делови рељефа  
 Приватно власништво
38. ВАЗА (посуда за лед; са мотивом Нептунових коња; из серије Баролак) 1945–1950. (д)  
 Дизајнер: Рудолф Шротер  
 Компанија: Ј. Инвалд – стаклара Рудолфова хут (бр. 12532)  
 Репродуковано: стаклара Росице (од 1978/1987)  
 Стил: ар деко (скулптурални реализам)  
 Висина: 150 цм; ширина отвора: 20 цм  
 Техника: ручно пресовано стакло у зеленој (турмалин) боји; накнадно матирано и полирано  
 Приватно власништво (Зоран Вукић)
39. ЧИНИЈА (са мотивом риба; из серије Баролак) 1945–1950. (д)  
 Дизајнер: Рудолф Шротер  
 Компанија: Ј. Инвалд – стаклара Рудолфова хут (бр. 12847)  
 Репродуковано: стаклара Росице (од 1978/1987)  
 Стил: ар деко (скулптурални реализам)  
 Пречник: 30 цм; висина: 5 цм  
 Техника: ручно пресовано безбојно стакло; добрушено и полирано  
 Приватно власништво (Зоран Вукић)
40. ДОЗА (из серије Буле) 1935. (д)  
 Дизајнер: Рудолф Шротер  
 Компанија: Ј. Инвалд – стаклара Рудолфова хут (бр. 1/00260)  
 Стил: функционализам  
 Пречник: 17 цм; висина: 10 цм  
 Техника: ручно пресовано стакло у љубичастој (аметист) боји; дно добрушено а цео предмет полиран  
 Приватно власништво
41. ВАЗА (из серије Рим) 1946. (д)  
 Дизајнер: Рудолф Шротер  
 Компанија: Ј. Инвалд – стаклара Рудолфова хут (бр. 12540)  
 Стил: функционализам  
 Висина: 20,5 цм; пречник отвора 11,2 цм  
 Техника: ручно пресовано ћилибар стакло; накнадно добрушено и полирано  
 Приватно власништво (Зоран Вукић)
42. ЧИНИЈА (из серије Перфорал) 1947. (д)  
 Дизајнер: Рудолф Шротер  
 Компанија: Ј. Инвалд – стаклара Рудолфова хут (бр. 12509)  
 Стил: функционализам (под утицајем народне уметности)  
 Пречник: 15 цм; висина: 3 цм  
 Техника: ручно пресовано розалин стакло; дно добрушено и полирано  
 Приватно власништво



## Хајнрих Хофман

43. ЧИНИЈИЦА (са ружама и анђелима)  
1925–1929. (д)  
Дизајнер: Адолф Бекерт  
Компанија: Хајнрих Хофман (бр. 318) → Јаблонецке стакларе  
Стил: ар деко (скулптурални реализам)  
Пречник: 12,5 цм; висина: 3,5 цм  
Техника: ручно пресовано индиго плаво стакло;  
рељеф парцијално матиран; странице и ивице брушене,  
а дно полирано  
Приватно власништво

44. ПОСУДА (Мала медитација)  
1927–1931. (д)  
Компанија: Хајнрих Хофман (бр. 244/456) →  
Јаблонецке стакларе → Десна (бр. 32827)  
Стил: ар деко (скулптурални реализам)  
Дужина: 8,5 цм; висина: 2,7 цм  
Техника: ручно пресовано малахит стакло; добрушено,  
матирано и полирано  
Приватно власништво (Зоран Вукић)

45. ТЕГ ЗА ПАПИР (Поло играчи; декор)  
1927–1931. (д)  
Компанија: Хајнрих Хофман (бр. 369) → Јаблонецке стакларе  
Стил: ар деко (скулптурални реализам)  
Висина: 4,2 цм; ширина 4 цм  
Техника: ручно пресовано стакло; парцијално матирано,  
брушено и полирано  
Приватно власништво (Зоран Вукић)

46. КУТИЈА (за цигарете; Три грације)  
1927–1931. (д)  
Дизајнер: Адолф Бекерт  
Компанија: Хајнрих Хофман (бр. 399) → Јаблонецке стакларе  
(бр. 32266) → Десна (бр. 32266)  
Стил: ар деко (скулптурални реализам)  
Дужина: 17 цм; висина: 5 цм  
Техника: ручно пресовано безбојно стакло; брушено,  
матирано и полирано  
Приватно власништво (Борислав Шошо)

47. СТАТУЕТА (Ноћни лептир)  
Око 1930. (д)  
Компанија: Хајнрих Хофман (бр. 911) →  
Јаблонецке стакларе → Десна (бр. 28044)  
Стил: сецесија / ар деко (скулптурални реализам)  
Висина: 24,5 цм; ширина постаментa: 7,3 цм  
Техника: ручно пресовано безбојно и црно стакло;  
накнадно матирано, брушено и полирано  
Приватно власништво (Борислав Шошо)

48. СТАТУЕТА (Љубавници)  
1930–1939. (д)  
Компанија: Хајнрих Хофман (бр. 930) → Јаблонецке стакларе  
(бр. 28053) → Десна (бр. 28053)  
Стил: ар деко (скулптурални реализам)  
Висина: 29 цм; ширина постаментa: 7,5 цм  
Техника: ручно пресовано безбојно и црно стакло;  
накнадно матирано, брушено и полирано  
Приватно власништво (Борислав Шошо)

## Курт Шлевогт

49. ВАЗА (Берба грожђа I; из серије Ингрид)  
1932. (д)  
Дизајнер: Франтишек Пазоурек  
Компанија: Курт Шлевогт (бр. 72/V) →  
Јаблонецке стакларе → Десна (бр. 25529)  
Стил: ар деко (скулптурални реализам)  
Висина: 12,7 цм; пречник отвора: 4,5 цм  
Техника: ручно пресовано малахит стакло; добрушено,  
матирано и полирано  
Приватно власништво (Данијел Вршка)

50. ПЕПЕЉАРА (са јахачицом на коњу; из серије Ингрид)  
1932–1935. (д)  
Компанија: Курт Шлевогт (бр. 90) → Јаблонецке стакларе  
Стил: ар деко (скулптурални реализам)  
Ширина дна: 7,3 цм; висина: 10 цм  
Техника: ручно пресовано безбојно стакло; накнадно матирано,  
добрушено и полирано  
Приватно власништво (Зоран Вукић)

51. ПЕПЕЉАРА (Пегази; из серије Ингрид)  
1932–1935. (д)  
Дизајнер: Артур Плева  
Компанија: Курт Шлевогт (бр. 106) → Јаблонецке стакларе  
(бр. 106) → Десна (бр. 32801)  
Стил: ар деко (скулптурални реализам)  
Ширина: 12,5 цм; висина 8 цм  
Техника: ручно пресовано безбојно стакло; накнадно матирано,  
добрушено и полирано  
Приватно власништво (Борислав Шошо)

52. ФЛАКОН (са анђелчићима; за парфем; из серије Ингрид)  
1932–1935. (д)  
Компанија: Курт Шлевогт (бр. 180/181) →  
Јаблонецке стакларе → Десна (бр. 13804)  
Стил: ар деко (скулптурални реализам)  
Висина: 13,8 цм, пречник дна: 4 / 5,8 цм  
Техника: пресо-дувано плаво (лапис лазули) стакло;  
накнадно матирано, добрушено и полирано  
Приватно власништво (Зоран Вукић)

53. ФЛАКОН (са звончићима; из серије Ингрид)  
1932–1937. (д)  
Компанија: Курт Шлевогт (бр. 206/207) →  
Јаблонецке стакларе (бр. 30346) → Десна (бр. 13806)  
Стил: ар деко (скулптурални реализам)  
Висина: 17,5 цм; ширина 10 цм  
Техника: ручно пресовано малахит стакло;  
накнадно матирано, шлифовано и полирано  
Приватно власништво (Борислав Шошо)

54. ФИГУРЕ (Врапци; из серије Ингрид)  
1932–1937. (д)  
Компанија: Курт Шлевогт (бр. 272–274) →  
Јаблонецке стакларе → Десна (27878-27880)  
Стил: ар деко (скулптурални реализам)  
Висине: 5,5/6/9 цм; ширине дна: 4,5–4,7 цм  
Техника: ручно пресовано плаво (лапис лазули) стакло;  
добрушено и полирано  
Приватно власништво (Борислав Шошо)

55. КУТИЈА (за накит; Корњача; из серије Ингрид)  
1932–1937. (д)  
Компанија: Курт Шлевогт (бр. 418) → Јаблонецке стакларе →  
Десна (бр. 50472)  
Стил: ар деко (скулптурални реализам)  
Дужина: 20,5 цм; ширина: 12,5 цм  
Техника: ручно пресовано малахит стакло;  
накнадно матирано и полирано  
Приватно власништво (Борислав Шошо)

56. ФИГУРА (Зец; из серије Ингрид)  
1932–1937. (д)  
Дизајнер: Франц Хагенауер  
Компанија: Курт Шлевогт (бр. 477) →  
Јаблонецке стакларе → Десна (бр. 27882)  
Стил: ар деко (скулптурални реализам)  
Дужина: 10 цм; висина 4 цм  
Техника: ручно пресовано и матирано безбојно стакло  
Приватно власништво (Борислав Шошо)

57. СТАТУЕТА (Буда; из серије Ингрид)  
1932–1937. (д)  
Компанија: Курт Шлевогт (бр. 482) →  
Јаблонецке стакларе (бр. 482)  
Стил: ар деко (скулптурални реализам)  
Висина: 20 цм; ширина постоља: 15 цм  
Техника: ручно пресовано малахит стакло;  
накнадно добрушено, матирано и полирано  
Приватно власништво

58. ФИГУРА (Патка; декор за сто; из серије Ингрид)  
1932–1937. (д)  
Дизајнер: Франц Хагенауер  
Компанија: Курт Шлевогт (бр. 490) →  
Јаблонецке стакларе → Десна (бр. 27884)  
Стил: ар деко (скулптурални реализам)  
Дужина: 9 цм; висина 5,5 цм  
Техника: ручно пресовано и матирано безбојно стакло  
Приватно власништво

59. СТАТУЕТА (Плесачица)  
1936–1937. (д)  
Дизајнер: Ида Швец-Леман  
Компанија: Курт Шлевогт (бр. 835а) →  
Јаблонецке стакларе → Десна (бр. 27229)  
Стил: ар деко (скулптурални реализам)  
Висина: 21 цм; пречник стопе 5 / 7,5 цм  
Техника: ручно пресовано и матирано безбојно стакло  
Приватно власништво

60. ФИГУРА (Мадона; из серије Ингрид)  
1936–1939. (д)  
Дизајнер: Ида Швец-Леман  
Компанија: Курт Шлевогт (бр. 945) →  
Јаблонецке стакларе → Десна (бр. 27911)  
Стил: ар деко (скулптурални реализам)  
Висина: 7,5 цм; ширина: 3 цм  
Техника: ручно пресовано безбојно стакло;  
накнадно добрушено, матирано и полирано  
Приватно власништво

61. ТАЦНА (са рококо мотивом; део тоалет гарнитуре)  
1937–1939. (д)  
Компанија: Курт Шлевогт (бр. 989) →  
Јаблонецке стакларе (бр. 989)  
Стил: ар деко (скулптурални реализам)  
Дужина: 22,2 цм; висина: 2,2 цм  
Техника: ручно пресовано плаво (лапис лазули) стакло;  
добрушено и полирано  
Приватно власништво (Зоран Вукић)

62. ВАЗА (Берба грожђа II; из серије Ингрид )  
1932/1939. (д)  
Дизајнер: Франтишек Пазоурек  
Компанија: Курт Шлевогт (бр. 1006) →  
Јаблонецке стакларе → Десна (бр. 25530)  
Стил: ар деко (скулптурални реализам)  
Висина: 22 цм; пречник отвора: 11,3 цм  
Техника: ручно пресовано и брушено малахит стакло;  
накнадно матирано и полирано  
Приватно власништво (Зоран Вукић)

63. СТАТУЕТА (Торзо)  
1937–1939. (д)  
Дизајнер: Елеон вон Ромел  
Компанија: Курт Шлевогт (бр. 1058) →  
Јаблонецке стакларе → Десна (бр. 27226)  
Стил: ар деко (скулптурални реализам)  
Висина: 29 цм; ширина постоља: 7,5 цм  
Техника: ручно пресовано безбојно и црно стакло;  
накнадно добрушено, матирано и полирано  
Приватно власништво (Борислав Шошо)

## Вогел и Запе

64. ФЛАКОН (за парфем са ружама)  
1935–1941. (д)  
Дизајнер: Алојз Запе (?)  
Компанија: Вогел и Запе (бр. 3396/2801) →  
Јаблонецке стакларе (?)  
Стил: ар деко (скулптурални реализам)  
Пречник дна: 10,5 / 4,7 цм; висина: 10 цм  
Техника: ручно пресовано малахит стакло;  
накнадно матирано, добрушено и полирано  
Приватно власништво (Зоран Вукић)

65. ПОСУДА (за накит; са хризантемом)  
1935–1941. (д)  
Дизајнер: Алојз Запе (?)  
Компанија: Вогел и Запе → Јаблонецке стакларе (бр. 22644)  
Репродуковано: стаклара Јанов (бр. 335);  
Франтишек Халама (бр. 4644)  
Стил: ар деко (скулптурални реализам)  
Висина: 6,3 цм; пречник отвора: 9 цм  
Техника: ручно пресовано непрозирно црвено-жуто  
(корал) стакло  
Приватно власништво

## Рудолф Хлоушек

66. КУТИЈА (са Орфејем)  
1930–1938. (д)  
Компанија: Рудолф Хлоушек (бр. 627) →  
Железобродско стакло → Јаблонецке стакларе (бр. 22019)  
Стил: ар деко (скулптурални реализам)  
Пречник поклопца: 15,5 цм; висина: 7 цм  
Техника: ручно пресовано малахит стакло;  
добрушено и полирано  
Приватно власништво (Зоран Вукић)

67. ПЕПЕЉАРА (са зодијачким знацима)  
1930–1938. (д)  
Компанија: Рудолф Хлоушек (бр. 405) →  
Железобродско стакло → Јаблонецке стакларе бр. 26875  
Стил: ар деко (скулптурални реализам)  
Пречник: 13,5 цм; висина: 5 цм  
Техника: ручно пресовано малахит стакло;  
накнадно матирано, добрушено и полирано  
Приватно власништво (Зоран Вукић)

## Франтишек Халама

68. ВАЗА (са људском главом)  
1932–1939. (д)  
Компанија: Франтишек Халама (бр. 1667) →  
Железобродско стакло → Јаблонецке стакларе (бр. 25301)  
Стил: ар деко (скулптурални реализам)  
Висина: 22 цм; ширина отвора: 17,2 цм  
Техника: ручно пресовано и брушено малахит стакло  
Приватно власништво (Зоран Вукић)

69. ФЛАША СА ЧАШАМА (Берба)  
1932–1939.(д)  
Компанија: Франтишек Халама (бр. 1926) →  
Железобродско стакло → Јаблонецке стакларе бр. 35290 →  
Франтишек Халама (бр. 1926/1931)  
Стил: ар деко (скулптурални реализам)  
Висине: 28 цм (флаша), 5,7 цм (чаша);  
ширина дна: 9,5 цм (флаша)  
Техника: ручно пресовано и брушено малахит стакло;  
накнадно матирано и полирано  
Приватно власништво (Зоран Вукић)

## Регион Јаблонеца (остало)

70. БРОШ (аплика; са цветним мотивом)  
1918–1941. (д)  
Компанија: непозната (регион Јаблонеца)  
Стил: пост-сецесија / ар деко (скулптурални реализам)  
Пречник: 3,8 / 2,5 цм  
Техника: ручно пресовано уз помоћ кљешта и  
полирано светлоплаво непрозирно стакло  
НМЗ УО ЗПУ бр. 799 (заоставштина породице Жупански)

71. ЗНАЧКА (ВХВ – Немачки споменици)  
1942. (д)  
Компанија: непозната (регион Јаблонеца)  
Наручилац: организација *Зимска помоћ*  
Стил: ар деко (скулптурални реализам)  
Пречник: 2,5 / 3,3 цм  
Техника: ручно пресовано стакло уз помоћ кљешта у  
различитим бојама; накнадно досликавано  
Приватно власништво (6 ком.)

72. ПЕПЕЉАРА (са рибама)  
1925–1941. (д)  
Компанија: првобитна непозната →  
Јаблонецке стакларе (бр. 32403)  
Стил: ар деко (скулптурални реализам)  
Пречник: 10 цм; висина 2 цм  
Техника: ручно пресовано розалин стакло;  
накнадно добрушено, парцијално матирано и полирано;  
аплициран оков  
Приватно власништво (Зоран Вукић)

## Либоховице

73. ПЕПЕЉАРА (са поларним медведима)  
1930–1941.(д)  
Дизајнер: Карел Зентнер  
Стаклара: Либоховице (бр. 2294)  
Стил: ар деко (скулптурални реализам)  
Дужина: 24 цм; висина 13 цм  
Техника: ручно пресовано безбојно стакло;  
парцијално матирано и полирано  
Приватно власништво (Зоран Вукић)



74. СВЕЋЊАК (са мотивом пламена)

1937. (д)

Дизајнер: Давид Траум

Стаклара: Либоховице (бр. 1224)

Стил: ар деко (скулптурални реализам)

Висина: 18,5 цм; ширина дна: 11 цм

Техника: ручно пресовано кристално стакло;

парцијално матирано и полирано

Приватно власништво

#### Херманова хут – К. Штолцле

75. ТАЊИР (са ребрима)

1938–1958. (д)

Компанија: К. Штолцле и синови – стаклара Херманова хут (бр. 19642)

Стил: ар деко – функционализам

Пречник: 14,7 цм; пречник дна: 5,5 цм

Техника: ручно пресовано и матирано розалин стакло;

дно брушено и полирано

Приватно власништво (3 ком.)

76. ДОЗА (са ребрима и крилцима)

1938–1958. (д)

Компанија: К. Штолцле и синови – стаклара Херманова хут (бр. 19649)

Стил: ар деко / функционализам

Ширина: 19 цм; висина: 10 цм

Техника: ручно пресовано и парцијално матирано стакло у

тиркизној боји; добрушено и полирано

Приватно власништво

#### 1948–1989.

##### Рудолфова хут

77. ЧИНИЈА (са мотивом спирала)

До 1957. (д)

Дизајнер: Едвин Дауни

Стаклара: Рудолфова хут (бр. EL 312?)

Стил: ар деко / модерна

Пречник отвора: 29,3 / 22,5 цм

Техника: ручно пресовано безбојно стакло;

дорађено у топлом стању и парцијално матирано;

дно добрушено и полирано

Приватно власништво (породица Целетовић)

78. ПЕПЕЉАРА (са цикцак мотивом)

1960. (д)

Дизајнер: Јири Зејмон

Стаклара: Рудолфова хут (бр. 13100)

Копирано: стаклара Храстник

(бр. 930; потврђено осамдесетих година)

Стил: модерна (позни функционализам)

Пречник: 15 цм; висина: 4,5 цм

Техника: ручно пресовано стакло у аметист

(љубичастој) боји; добрушено и полирано

Приватно власништво

79. ЖАРДИЊЕРА / ВАЗА

1962. (д)

Дизајнер: Франтишек Визнер

Стаклара: Рудолфова хут (бр. 13162)

Стил: модерна (површинска декорација)

Висина: 13,4 цм, ширина: 17,5 цм

Техника: ручно пресовано безбојно стакло;

добрушено и полирано

Приватно власништво (Зоран Вукић)

80. ПЕПЕЉАРА (са мотивом клинова)

1964. (д)

Дизајнер: Рудолф Јурникл

Стаклара: Рудолфова хут (бр. 13250)

Стил: модерна

Пречник: 15 цм; висина 5 цм

Техника: ручно пресовано стакло у плавој (азурној) боји;

дно добрушено и полирано

Приватно власништво

81. ВАЗА (са мотивом градитељског слога)

1969. (д)

Дизајнер: Јири Зејмон

Стаклара: Рудолфова хут (бр. 13261)

Стил: модерна

Висина: 220 цм; пречник отвора: 8 цм

Техника: ручно пресовано безбојно стакло;

накнадно иризирано, добрушено и полирано

Приватно власништво (Зоран Вукић)

82. ЧИНИЈА (из серије Лук – Цибулак)

1974. (д)

Дизајнер: Павел Панек

Стаклара: Рудолфова хут (бр. 13366)

Стил: постмодерна

Пречник: 13,5 цм; висина: 5,5 цм

Техника: ручно пресовано безбојно стакло;

добрушено и полирано

Признања: Најбољи производ на тржишту (1977, 1980)

Приватно власништво

83. ТАЦНА (из серије Јута)

1976/1977. (д)

Дизајнер: Павел Панек

Стаклара: Рудолфова хут (бр. 13370)

Стил: постмодерна

Пречник: 36,5 / 34,5 цм; висина: 5 цм

Техника: ручно пресовано безбојно стакло у калупу

без прстена; накнадно дорађена и извршен пробој рупе

Признања: Најбољи производ на тржишту (1977);

Трећа међународна изложба стакла и порцелана

у Јаблонцу 1979.

Приватно власништво

## Росице

84. ВАЗА (са објективима)  
1955. (д)  
Дизајнер: Рудолф Шротер  
Стаклара: Моравска стаклара - Росице (бр. 914)  
Стил: модерна (оп-арт)  
Висина: 15 цм; пречник отвора: 5 цм  
Техника: ручно пресовано стакло у аметист (љубичастој) боји;  
дно добрушено и полирано  
Приватно власништво

85. ПЕПЕЉАРА  
1962. (д)  
Дизајнер: Рудолф Јурникл  
Стаклара: Моравска стаклара – Росице (бр. 1045)  
Стил: модерна (чиста форма)  
Пречник: 17,2 цм; висина: 7 цм  
Техника: ручно пресовано безбојно стакло;  
добрушено и полирано  
Признања: Друго бијенале индустријског дизајна у Љубљани (1966)  
Приватно власништво

86. ВАЗА (из серије Апстракт)  
1967. (д)  
Дизајнер: Владислав Урбан  
Стаклара: Росице (бр. 617)  
Стил: модерна (скулптурална апстракција)  
Висина: 13,5 цм; дијагонала отвора: 10 цм  
Техника: ручно пресовано стакло у челик плавој боји;  
добрушено и полирано  
Приватно власништво

87. ПЕПЕЉАРА (са сочивастим испупчењима)  
1969. (д)  
Дизајнер: Јири Брабец  
Стаклара: Росице (бр. 5127)  
Стил: Модерна (скулптурална апстракција)  
Пречник: 13 цм; висина 6 цм  
Техника: ручно пресовано стакло у жутој (цитрин) боји;  
добрушено и полирано  
Приватно власништво

88. ПОСУДА (из серије Праг)  
1970–1971. (д)  
Дизајнер: Адолф Матура  
Стаклара: Росице (бр. 1624)  
Стил: модерна (скулптурална апстракција)  
Пречник: 10,3 цм; висина: 8 цм  
Техника: ручно пресовано и полирано безбојно стакло  
Признања: Изузетан производ године (1970); Селекција за награду ЧИД (1971); Најбољи производ на тржишту (1974)  
Приватно власништво

## Херманова хут

89. ВАЗА (слободне форме)  
1955. (д)  
Дизајнер: Франтишек Земек  
Стаклара: Херманова хут (бр. 19832)  
Стил: модерна (чиста форма)  
Висина: 8 цм; ширина дна: 6,1 цм  
Техника: ручно пресовано стакло у тиркизној боји са полираном ивицом и дном  
Приватно власништво

90. ВАЗА (са мотивом драперије)  
1958–1963. (д)  
Дизајнер: Вацлав Хануш  
Стаклара: Херманова хут (бр. 20036)  
Стил: модерна  
Висина: 20 цм; ширина отвора по дијагонали: 14 цм  
Техника: ручно пресовано стакло у розалин боји;  
накнадно добрушено и полирано  
Приватно власништво (Зоран Вукић)

91. ВАЗА  
1962–1963. (д)  
Дизајнер: Франтишек Визнер  
Стаклара: Херманова хут (бр. 20053)  
Стил: модерна (чиста форма)  
Висина: 8,2 цм; ширина отвора: 7,5 цм  
Техника: ручно пресовано стакло у розалин боји;  
накнадно добрушено и полирано  
Приватно власништво (Зоран Вукић)

92. ВАЗА  
1977. (д)  
Дизајнер: Франтишек Печењи  
Стаклара: Херманова хут (бр. 20300)  
Стил: модерна (скулптурална апстракција)  
Висина: 18,2 цм; пречник отвора: 6,2  
Техника: ручно пресовано кристално стакло;  
добрушено и полирано  
Признања: Најбољи производ конзорцијума ОБАС за 1978.  
Приватно власништво (Зоран Вукић) (2 ком.)

## Либоховице

93. ЧИНИЈА (из серије Очи)  
До 1958. (д)  
Дизајнер: Едвин Дауни  
Стаклара: Либоховице (бр. 3192/Б)  
Стил: ар деко (позни)  
Пречник отвора: 26,5 цм; пречник стопе: 12 цм  
Техника: ручно пресовано и парцијално матирано безбојно стакло; ручно дорађено и полирано  
НМЗ УО ЗПУ бр. 826. (заоставштина породице Жупански)

94. ЧАША (из серије Бисери; касније Хаваји)  
1977–1978. (д)  
Дизајнер: Адолф Матура  
Стаклара: Либоховице (бр. 3576)  
Стил: модерна / постмодерна  
Висина: 9 цм; пречник отвора: 8,2 цм  
Техника: ручно пресовано и полирано безбојно стакло  
Признања: Изузетан производ године (1979)  
НМЗ УО ЗПУ бр. 940

#### Непознато

95. ВАЗА  
1960–1968. (д)  
Дизајнер: Ладена Визнерова  
Компанија: Стакло Унија - непозната стаклара  
Стил: модерна (површинска декорација)  
Висина: 6,7–7 цм; ширина дна: 4 цм  
Техника: ручно пресовано кристално стакло;  
дно добрушено и полирано  
Приватно власништво (2 ком.)

#### Јаблонецке стакларе

96. ФЛАШИЦА (за парфем)  
1950–1970. (д)  
Компанија: Јаблонецке стакларе (?)  
Стил: ар деко (позни)  
Висина: 5 цм (без затварача); ширина: 4 цм  
Техника: пресо-дувано и пресовано зелено и безбојно стакло  
уз помоћ кљешта; накнадно дорада на точку и склапање  
Приватно власништво

97. ПЕПЕЉАРА  
1955–1960. (д)  
Дизајнер: Карел Конак (?)  
Компанија: Јаблонецке стакларе  
Стил: ар деко (позни)  
Пречник: 7,9 цм  
Техника: ручно пресовано стакло у четири боје  
(зелена, плава, жута и розалин)  
Приватно власништво (4 ком.)

98. ПОСУДА (за уље или сирће)  
До 1957. (д)  
Компанија: Уједињене јаблонецке стакларе  
(бр. 22003) → Јаблонецке стакларе  
Стил: ар деко  
Висина (без чепа): 13,5 цм; ширина дна: 6 цм  
Техника: ручно пресовано и пресо-дувано безбојно стакло;  
накнадно шлифовано и полирано  
НМЗ УО ЗПУ бр. 843. (заоставштина породице Жупански)

99. ПЕПЕЉАРА (Срцолист)  
1957. (д)  
Дизајнер: Карел Конак  
Компанија: Јаблонецке стакларе (бр. 23954)  
Стил: ар деко (позни)  
Ширина: 11 цм; висина: 1,8 цм  
Техника: ручно пресовано стакло у боји ћилибара  
Приватно власништво

100. ВАЗА  
1957. (д)  
Дизајнер: Карел Конак  
Компанија: Јаблонецке стакларе  
Стил: ар деко (позни)  
Висина: 15 цм, пречник отвора: 5,2 цм  
Техника: ручно пресо-дувано стакло у розалин боји;  
накнадно полирано  
Приватно власништво

101. ПЕПЕЉАРА (у форми чамца)  
1959. (д)  
Дизајнер: Вацлав Хануш  
Компанија: Јаблонецке стакларе (бр. 32736)  
Стил: функционализам  
Пречник: 11,5 / 5,5 цм  
Техника: ручно пресовано неодимијум стакло;  
накнадно полирано  
Приватно власништво

102. ВАЗА  
До 1960. (д)  
Компанија: Јаблонецке стакларе  
Стил: ар деко (позни)  
Висина: 10,5 цм, пречник: 5 цм  
Техника: ручно пресовано малахит стакло  
Приватно власништво

103. КУТИЈА СА ПЕПЕЉАРОМ  
1960–1970. (д)  
Дизајнер: Вацлав Хануш (?)  
Компанија: Јаблонецке стакларе  
Стил: модерна  
Пречник: 13,5 / 9 цм; висина: 6 цм  
Техника: ручно пресовано стакло у малахит боји  
Приватно власништво (породица Костић)

104. ПЕПЕЉАРА (са мотивом тетриса)  
1967–1969. (д)  
Дизајнер: Вацлав Хануш  
Компанија: Јаблонецке стакларе (бр. 32854?)  
Стил: модерна (скулптурална апстракција)  
Пречник: 6,8 цм; висина: 3,3 цм  
Техника: ручно пресовано стакло у калулу без прстена  
у боји малахита  
Приватно власништво





105. ВАЗА  
1970. (д)  
Дизајнер: Вацлав Хануш  
Компанија: Јаблонецке стакларе → Десна (бр. 25588)  
Стил: модерна (скулптурална апстракција)  
Висина: 19,5 цм; ширина отвора: 15 цм  
Техника: ручно пресо-дувано дим стакло;  
накнадно брушено и матирано  
Приватно власништво (Зоран Вукић)

### Стакларе у Србији

106. ПОСУДА (за кашичице; из серије Аргос)  
1935–1955. (д)  
Компанија: Српска фабрика стакла – Параћин (бр. 809)  
Копија по Рудолфу Шротеру (Инвалд)  
Стил: функционализам  
Пречник: 14,5 / 9 цм  
Техника: ручно пресовано стакло у ћилибар боји;  
накнадно полирано  
Приватно власништво

107. ЧАША (из серије Аргос)  
1935–1955. (д)  
Компанија: Српска фабрика стакла – Параћин (?)  
Копија по Рудолфу Шротеру (Инвалд)  
Стил: функционализам  
Пречник отвора: 6,6 цм; висина: 8,5 цм  
Техника: ручно пресовано стакло у ћилибар боји;  
накнадно полирано  
Приватно власништво (3 ком.)

108. ВАЗА (из серије Лорд)  
1936–1955. (д)  
Компанија: Српска фабрика стакла – Параћин (бр. 2018)  
Копија по Рудолфу Шротеру (Инвалд)  
Стил: ар деко (рани)  
Висина: 20 цм; пречник: 9,6 цм  
Техника: ручно пресовано стакло у зеленој боји;  
ручно дорађено, добрушено и полирано  
Приватно власништво

109. ШОЉА СА ТАЦНОМ (из серије Псеудопорцелан)  
1950–1952. (д)  
Компанија: Српска фабрика стакла – Параћин  
По узору на серију Дуритопал (Инвалд)  
Стил: функционализам  
Пречник: 11,7 цм (тацница); 7 цм (шољица)  
Техника: ручно пресовано непрозирно црно стакло;  
накнадно добрушено, осликано емајлом и позлаћено  
Приватно власништво

110. ТАЊИР (на четири прунта)  
1980–2000. (п)  
Компанија: Фабрика стакла Украс – Алибунар  
Копија по Рудолфу Шротеру (Инвалд)  
Стил: ар деко (ретро)

Пречник: 14 цм; висина: 2,5 цм  
Техника: ручно пресовано безбојно стакло; без дораде  
Приватно власништво

111. ЧАША  
1980–1987. (д)  
Компанија: Српска фабрика стакла – Параћин (бр. 12034)  
Стил: модерна  
Пречник отвора: 8 цм, висина: 7 цм  
Рађено по узору на радове Франтишека Визнера и  
Вацлава Зајица  
Техника: аутоматски пресовано безбојно стакло; без дораде  
Приватно власништво

### Остали предмети

112. КЊИГА МУСТРИ (Српска фабрика стакла – Параћин)  
1955. (ш)  
Висина: 28,9 цм; ширина: 20,7 цм  
Материјал: папир, картон  
Техника: штампање (у колору), коричење  
Приватно власништво

113. МАКАЗЕ (за стакло)  
XX век  
Дужина: 23,5; ширина: 9,8  
Материјал: метал (гвожђе)  
Техника: ливење, ковање, склапање  
Приватно власништво (Борислав Шошо)

114. ДУВАЉКА (за стакло)  
XX век  
Дужина: 150,5 цм; пречник дршке: 3,5 цм  
Материјал: дрво, метал (месинг, гвожђе)  
Техника: ливење, резање, склапање  
Приватно власништво (Борислав Шошо)

115. ДУВАЉКА (за стакло)  
XX век  
Дужина: 140 цм; пречник дршке: 2 цм  
Материјал: дрво, метал (месинг), гума  
Техника: ливење, резање, склапање  
Приватно власништво (Борислав Шошо)



[кат. бр. 23]



[кат. бр. 17]



[кат. бр. 11]



[кат. бр. 2]



[кат. бр. 6]



[кат. бр. 13]



[кат. бр. 12]

[кат. бр. 20]







[кат. бр. 29]

[кат. бр. 72]



[кат. бр. 106]

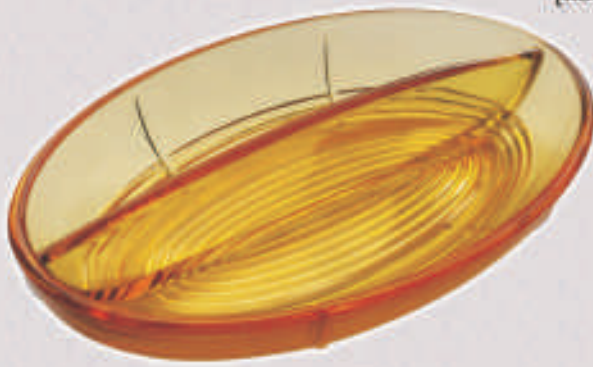

[кат. бр. 33]



[кат. бр. 40]

[кат. бр. 36]





[кат. бр. 59]



[кат. бр. 49]



[кат. бр. 68]

[кат. бр. 66]



[кат. бр. 48]



[кат. бр. 77]



[кат. бр. 101]



[кат. бр. 89]



[кат. бр. 85]



[кат. бр. 79]







[кат. бр. 86]



[кат. бр. 81]



[кат. бр. 80]



[кат. бр. 94]



[кат. бр. 95]

## ... У огледалу

Историја огледала датира још од настанка цивилизације, од тренутка када је човек открио свој одраз на површини воде и сматрао то правим чудом. Прва огледала нису прављена од стакла, мада је човек познавао и овај материјал, већ су људи, да би дошли до површине на којој могу да се огледају, глачали велике комаде камена или метала. У вековима који су следили, човек је открио могућност да огледала прави од стакла у комбинацији са металом. Стари Римљани су открили нову варијанту прављења огледала, принцип који готово да се није мењао до данашњих дана. Огледала су прављена од великих комада стакла иза којих је стављана златна или сребрна танка фолија, помоћу које се светлост одбијала и тако се стварао одраз лика који се огледао. Огледало је пратило човека кроз векове. Људи су настојали да га усаврше, па су проналазили нове начине за стварање што вернијег одраза у њему. Временом, огледала су почела индустријски да се производе, те су постала приступачнија широј популацији. Данас их има разноврсних, од малих дамских, до оних која покривају читаве зидове соба и кућа, богато урамљених и украшених. Од првог тренутка када је човек угледао свој одраз на површини воде, па све до модерних верзија огледала, за овај проналазак везана је и извесна магија и тајновитост. У причама које су се преносиле с колена на колена, огледала су имала чаробну моћ и скривала су разне тајне. И у данашње време, упркос чињеници да се огледала у различитим величинама и варијантама налазе у готово свакој кући, постоји веровање које датира од давнина да разбијање огледала носи са собом обично седам година несреће.

### Огледала из Збирке примењене уметности

Збирка примењене уметности Уметничког одељења у оквиру колекције Намештај и обрада дрвета чува десетак огледала, која припадају временском распону од средине XIX до четрдесетих година XX века. Стилски припадају периодима од позног бидермајера, преко историцизма, па све до сецесије и ар декоа. Стицајем објективних околности најраскошнији примерци нису постали део овог пројекта и изложбеног програма, али остаје нада да ће у будућности публика имати прилике да ужива у њиховој лепоти.

116. ОГЛЕДАЛО (дамско; стоно)

Аустроугарска, 1850–1900.

Стил: пост бидермајер / историцизам

Висина: 34,5 цм; ширина: 42 цм

Техника: резано, фурнирано и токарено, ливење и склапање

НМЗ УО ЗПУ бр. 647 (заоставштина породице Варади)

120. ОГЛЕДАЛО (зидно)

Аустроугарска (В. Бечкерек?), 1890–1920.

Стил: пост ренесанса

Висина: 74,5 цм; ширина: 44,3 цм

Техника: резање и ливење, склапање и позлаћено

Власништво: НМЗ УО ЗПУ бр. 710

117. ОГЛЕДАЛО (из ловачког дома Нојхаузен)

Аустроугарска, 1850–1900.

Стил: историцизам (необарок)

Висина: 118 цм; ширина: 70 цм

Техника: резање, искуцавање, склапање и брушење

НМЗ УО ЗПУ бр. 935

121. ОГЛЕДАЛО (тоалетно)

Југославија (В. Бечкерек), 1920–1930.

Стил: позна сецесија

Висина: 78 цм (до плоче); ширина 110 цм (мермерна плоча)

Техника: обликовано резањем и дуборезом;

политирано и склапање

НМЗ УО ЗПУ бр. 942

118. ОГЛЕДАЛО (зидно)

Аустроугарска, 1880–1900.

Стил: неорококо

Висина: 76 цм; ширина: 49,5 цм

Техника: обликовано резањем и дуборезом, позлаћено;

накладно бронзирано

НМЗ УО ЗПУ бр. 105

122. ОГЛЕДАЛО (зидно)

Југославија (В. Бечкерек / Петровград), 1930–1941.

Компанија: Антон Бенце и син

Стил: ар деко / функционализам

Висина: 148 цм; ширина: 48 цм

Техника: резано, ливено и фурнирано, склапање и полирање

НМЗ УО ЗПУ бр. 694 (заоставштина М. Мољца)

119. ОГЛЕДАЛО (са постољем / жардињером)

Аустроугарска (Банат?), 1885–1910.

Стил: историцизам (алт дојч)

Висина: 192 цм (висина горњег дела), ширина: 106,5 цм (постамент)

Техника: обликовано резањем и дуборезом; политирано и склапање

НМЗ УО ЗПУ бр. 941



[кат. бр. 116]



## O projektu

Řada rozličných událostí koncem 20. a začátkem 21. století, zapříčinila citelný nárůst pozornosti a zájmu o české lisované sklo u odborníků, sběratelů, starožitníků a pracovníků muzeí po celé Evropě. Na této vlně, přetrvávající již víc než dvě desetiletí, vznikl i projekt *České lisované sklo v zrcadle*, zabývající se pátráním po dojmu, který české lisované sklo zanechalo v srbské společnosti.

Kromě prezentace historie českého lisovaného skla, od jejich počátků ve třicátých letech 19. století až po sametovou revoluci v roce 1989, a způsobů výroby lisovaného skla, tento projekt si klade za cíl, přiblížit během Mezinárodního roku skla veřejnosti k uložení do podvědomí hodnoty a výrobky z lisovaného skla vysoké umělecké a designové kvality, pocházející jak z veřejných tak i ze soukromých sbírek v oblastech Banátu, Nového Sadu a Bělehradu. Sto patnáct exponátů se stylovými prvky z období *biedermeieru*, přes *historismus*, a *art deco* až po poválečné moderní abstraktní směry, svědčí o mistrovství českých (ale i srbských) designérů a sklářů.

Vzhledem k tomu, že v roce 2022 je zároveň 60. výročí od první výstavy věnované lisovanému sklu v Umělecko-průmyslovém muzeu v Praze, přináší tato publikace také připomínku nemalého vlivu této české specifické sklářské výroby na zdejší produkci a vyzdvihuje součinnost České republiky a Republiky Srbsko na poli sklářství a obchodu. Tento projekt navazuje na tradici vzájemné spolupráce obou států, přičemž jsme obzvláště hrdí na skvělou komunikaci s kurátory Regionálního muzea v Teplicích. Jde o první spolupráci v oblasti kultury s českými Teplicemi, přestože město Zrenjanin uzavřelo partnerskou dohodu s Teplicemi již v roce 1966.

## About the project

Different and multiple events at the turn of the century influenced the sudden growth of attention and interest of experts, collectors, antiquarians and museum workers around Europe in Czech pressed glass. On this wave, which has been present for more than twenty years, the project *Czech pressed glass in a mirror* came to existence, based on the search for reflection which Czech pressed glass left on Serbian society.

Besides a presentation of the history of Czech pressed glass, from its beginnings in the thirties of the 19<sup>th</sup> century until the Velvet Revolution in 1989, and the way of its production, the aim of this project is, during the *International Year of Glass*, to get the public familiar with, and affirm cultural goods and glass objects of high artistic and designer quality made by pressing technique, which are being kept in public and private collections in the territory of Banat, Novi Sad and Belgrade. One hundred and fifteen exhibits, with stylistic features starting from bridal bouquets, through historicism, Art Deco, all the way to modern abstract aspirations after the World War II, tell a story of the zeal of Czech (but also Serbian) designers and glass industry workers.

Since the year 2022 is also the anniversary of the first exhibition devoted to pressed glass in the Museum of Decorative Arts in Prague (60 years), the publication contains a special reference to a significant influence of this type of Czech glass manufacturing on domestic production and the prominent collaborative work of the Czech Republic and the Republic of Serbia in the field of glasswork and trade. The tradition of international collaboration has been continued through this project as well, where we are particularly proud of great communication which we established with the curators of the Regional Museum in Teplice. This was the first cultural collaboration with Czech Teplice, even though, back in 1966, the city of Zrenjanin signed a fraternization agreement with this city.





Приказ ливења стакла у калуп (илустрација)



[кат. бр. 45]



CIP - Каталогизација у публикацији  
Библиотеке Матице српске, НовиСад

748(437.3)(083.824)

**ВОРГИЋ, Дејан, 1979-**

Чешко пресовано стакло у огледалу / [аутори зложбе и каталога Дејан Ворганић ; аутор додатка текста Биљана Димкић Крчмар ; фотографије Душан Маринковић, Дејан Ворганић ; превод резимеа Милан Фирст (чешки), Весна Бајић (енглески)]. - Зрењанин : Народни музеј, 2022 (Зрењанин : Diginet). - 52 стр. : илустр. ; 21 cm

Податак о аутору преузет из колофона. - Тираж 400. - Резимеиначеш. и енгл. језику.

ISBN 978-86-85961-83-0

а) Стакло — Чешка – Изложбени каталози

COBISS.SR-ID 73478665



**Аутор се захваљује следећим лицима на несебичној помоћи  
у реализацији изложбе и каталога:**

Ана Божић (Зрењанин)

Ангелина Банковић (Музеј града Београда)

Борислав Шошо (компанија Јуборекс (Yuborex), Београд)

Данијел Вршка (Зрењанин)

Едуард Штопфер (нем. Eduard Stopfer, Аустрија)

Зоран Вукић (Београд)

Јитка Бажантова (чеш. Jitka Bažantová: Регионални музеј у Теплицама)

Љиљана Лазић (Музеј града Новог Сада)

Ненад Илић (Београд)

Петр Нови (чеш. Petr Nový: Музеј стакла и бижутерије у Јаблонцу на Ниси)

Породица Костић (Зрењанин)

Породица Крчмар (Зрењанин)

Породица Целетовић (Зрењанин)





[www.muzejzrenjanin.org.rs](http://www.muzejzrenjanin.org.rs)

